

GARMIN®

inReach® Mini 3/3 Plus

Satelliten-Kommunikationsgerät



Benutzerhandbuch

Inhaltsverzeichnis

Einführung	4	Anzeigen von Tarifdetails und Nutzung.....	14
Erste Schritte.....	4	Apps	15
Übersicht über das Gerät.....	4	Garmin Share.....	15
Tasten.....	5	Teilen von Daten mit Garmin Share.....	15
Steuerungen.....	5	Empfangen von Daten mit Garmin Share.....	16
Aktionsmenü.....	6	Gespeicherte Daten.....	16
Koppeln des Smartphones und Aktivieren des Geräts.....	6	Verwenden der Favoriten-App.....	16
Garmin Messenger™ App.....	7	Anzeigen gespeicherter Daten.....	16
Garmin Explore™.....	7	Löschen gespeicherter Daten.....	17
Iridium® Satellitennetzwerk.....	7	Verwenden von Sprachbefehlen.....	17
Bluetooth® Online-Funktionen.....	7	Sprachbefehle.....	17
Testen des Geräts.....	8	Aufzeichnen von Sprachnotizen.....	18
inReach® Funktionen	9	Wetter.....	18
inReach® Tracking.....	9	Anzeigen einer Wettervorhersage... ..	18
Starten des Trackings.....	9	Hinzufügen eines Wegpunkts als Wetterposition.....	18
Navigieren zum Start des aktuellen Tracks.....	9	Einrichten von Wetterpositionen.....	18
Stoppen des Trackings.....	9	Anfordern von inReach® Wettervorhersagen.....	19
Teilen der Trackingseite.....	9	Aktualisieren von inReach® Wettervorhersagen.....	19
Nachrichten.....	10	Löschen von Wetterpositionen.....	19
Senden von Check-In-Nachrichten..	10	Navigation	20
Senden von SMS-Nachrichten.....	10	Erfassen von GPS-Satellitensignalen..	20
Senden einer Beitragsnachricht.....	10	Verschieben und Zoomen der Karte... ..	20
Beantworten von Nachrichten.....	11	Navigieren mit TracBack®.....	20
Reagieren auf Nachrichten.....	11	Navigieren zu bekannten Koordinaten.....	20
Herunterladen von Foto und Sprachnachrichten.....	11	Anzeigen der aktuellen Koordinaten... ..	20
Abrufen von Nachrichten.....	11	Navigieren mit der Funktion „Peilen und los“.....	21
Anzeigen von Nachrichtendetails... ..	11	Anhalten der Navigation.....	21
Navigieren zur Nachrichtenposition.....	11	Kompass.....	21
Löschen von Nachrichten.....	12	Navigieren mit dem Kompass.....	21
Kontakte.....	12	Kalibrieren des Kompasses.....	21
Hinzufügen von Kontakten.....	12	Einrichten der Kompassrichtung.....	21
Bearbeiten von Kontakten.....	12	Kompass Einstellungen.....	21
Löschen von Kontakten.....	12	Karte.....	21
SOS.....	12	Ändern der Kartenausrichtung.....	22
Initiieren einer SOS-Rettung.....	13	Wegpunkte.....	22
Senden eigener SOS-Nachrichten... ..	13	Speichern der aktuellen Position als Wegpunkt.....	22
Abbrechen einer SOS-Anfrage.....	13		
Synchronisieren von inReach® Daten... ..	14		

Speichern einer Nachrichtenposition als Wegpunkt.....	22
Speichern von Positionen auf der Karte als Wegpunkt.....	22
Navigieren zu einem Wegpunkt.....	22
Bearbeiten von Wegpunkten.....	22
Löschen von Wegpunkten.....	23
Strecken.....	23
Navigieren gespeicherter Strecken..	23
Umkehren von Strecken.....	23
Aktivitäten.....	23
Starten von Aktivitäten.....	23
Anpassen der aktuellen Aktivität....	24
Anzeigen der aktuellen Aktivität....	24
Navigieren gespeicherter Aktivitäten.....	24
Stoppen der aktuellen Aktivität.....	24

Anpassen des Geräts..... 25

Toneinstellungen.....	25
Smartphone-Einstellungen.....	25
Einstellungen der inReach-Fernbedienung.....	25
Tracking-Einstellungen.....	25
Karteneinstellungen.....	25
Systemeinstellungen.....	26
Zeiteinstellungen.....	26
Einheiteneinstellungen.....	26
Satelliteneinstellungen.....	27
Einrichten des Geräte-Kenncodes...	27

Geräteinformationen..... 28

Produkt-Updates.....	28
Einrichten von Garmin Express™	28
Weitere Informationsquellen.....	28
Technische Daten.....	28
Informationen zum Akku.....	28
Anzeigen aufsichtsrechtlicher E-Label- und Compliance-Informationen.....	29
Anbringen des Adapters für die Montage an der Gehäuserückseite.....	29
Befestigen der Karabinerschlaufe.....	29
Anbringen der Trageschlaufe.....	30
Sperrern und Entsperrern des Geräts....	30
Sperrern und Entsperrern des Touchscreens.....	30
Erstellen von Screenshots.....	31

Pflege des Geräts.....	31
Reinigen des Geräts.....	31
Reinigen des USB-Anschlusses.....	31
Reinigen des Touchscreens.....	31
Fehlerbehebung.....	31
Optimieren der Akkulaufzeit.....	31
Mein Gerät zeigt die falsche Sprache an.....	31
Zurücksetzen aller Standardeinstellungen.....	32
Aufladen des inReach® Geräts.....	32
Stromsparen beim Aufladen des Geräts.....	32

Einführung

⚠️ WARNUNG

Lesen Sie alle Produktwarnungen und sonstigen wichtigen Informationen der Anleitung "Wichtige Sicherheits- und Produktinformationen", die dem Produkt beiliegt.

Erste Schritte

Führen Sie bei der ersten Verwendung des inReach® Satelliten-Kommunikationsgeräts folgende Schritte aus, um es einzurichten und die grundlegenden Funktionen kennenzulernen.

- 1 Drücken Sie die Taste , um das Gerät einzuschalten.
- 2 Folgen Sie den Anweisungen auf dem Display, um die Sprache auszuwählen und mit der Aktivierung des Geräts zu beginnen.
- 3 Laden Sie die Garmin Messenger™ App auf das Smartphone herunter und folgen Sie den Anweisungen auf dem Display, um das Gerät zu koppeln und zu aktivieren ([Koppeln des Smartphones und Aktivieren des Geräts, Seite 6](#)).
Verwenden Sie die Garmin Messenger App, um Nachrichten über das Smartphone zu verfassen und zu senden.
- 4 Laden Sie die Garmin Explore™ App auf das Smartphone herunter und melden Sie sich mit den Kontoinformationen an, die Sie beim Aktivieren eines Servicetarifs verwendet haben.
Verwenden Sie die Garmin Explore App, um Abenteuer zu planen, um zu navigieren und um Daten vom Gerät zu sichern.
- 5 Erstellen Sie bei Bedarf einen Kenncode, um das Gerät zu sichern ([Einrichten des Geräte-Kenncodes, Seite 27](#)).
- 6 Suchen Sie nach Updates ([Produkt-Updates, Seite 28](#)).
Zur optimalen Nutzung des Geräts sollten Sie dessen Software auf dem aktuellen Stand halten. Mit Software-Updates werden Änderungen und Optimierungen in Bezug auf Datenschutz, Sicherheit und Funktionen vorgenommen.
- 7 Synchronisieren Sie das Satelliten-Kommunikationsgerät mit der Garmin Messenger App ([Synchronisieren von inReach® Daten, Seite 14](#)).
- 8 Testen Sie das Satelliten-Kommunikationsgerät vor der Reise ([Testen des Geräts, Seite 8](#)).

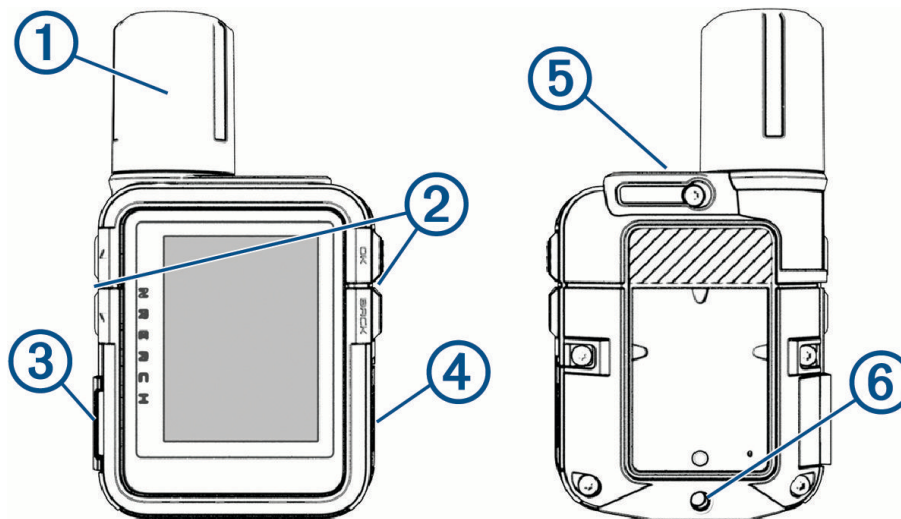

Übersicht über das Gerät















①	Interne Iridium® Antenne
②	Tasten
③	SOS-Taste (unter der Schutzkappe)
④	USB-Anschluss (unter der Schutzkappe)

5	 Einschalttaste
6	Loch zum Einsetzen der Schraube des Adapters für die Montage an der Gehäuserückseite

Tasten

	Drücken Sie die Taste, um Menüs, Seiten und Einstellungen zu durchblättern. Drücken Sie die Taste auf der Startseite, um die Apps anzuzeigen.
	Drücken Sie die Taste, um Menüs, Seiten und Einstellungen zu durchblättern. Drücken Sie die Taste auf der Startseite, um die Apps anzuzeigen.
BACK	Drücken Sie die Taste, um den Vorgang abzubrechen oder zur vorherigen Seite zurückzukehren. Halten Sie die Taste gedrückt, um das Aktionsmenü zu öffnen.
OK	Drücken Sie die Taste, um eine Option auszuwählen oder eine Meldung zu bestätigen. Drücken Sie die Taste, um das Optionsmenü für die derzeit geöffnete Seite aufzurufen (sofern verfügbar). Halten Sie die Taste gedrückt, um Sprachbefehle auf dem inReach® Mini 3 Plus Satelliten-Kommunikationsgerät zu öffnen.
	Drücken Sie die Taste, um das Gerät einzuschalten. Drücken Sie die Taste, um den Touchscreen zu sperren. Halten Sie die Taste gedrückt, um die Steuerungen zu öffnen.





Statussymbole



	Datenübertragung
	Tracking aktiviert
	Navigation
	Ungelesene Nachrichten
	Töne aus
	Tasten gesperrt
	Akku wird geladen
	Ladevorgang abgeschlossen
	Maximale Ladetemperatur überschritten oder unterhalb der minimalen Ladetemperatur
	Minimale Betriebstemperatur wird bald erreicht
	Maximale Betriebstemperatur wird bald erreicht
	Maximale Betriebstemperatur überschritten oder unterhalb der minimalen Betriebstemperatur

Steuerungen

Steuerungen bieten einen schnellen Zugriff auf häufig verwendete Funktionen.

Halten Sie  gedrückt, um die Steuerungen zu öffnen.

Symbol	Name	Beschreibung
	Bluetooth	Wählen Sie die Option, um die Bluetooth® Technologie und die Verbindung mit dem gekoppelten Smartphone zu deaktivieren.
	Helligkeit	Verwenden Sie den Schieberegler, um die Displayhelligkeit anzupassen. Berühren Sie die Option länger, um auf Beleuchtungseinstellungen zuzugreifen.
	Gerät sperren	Wählen Sie die Option, um die Tasten und den Touchscreen zu sperren und auf diese Weise eine versehentliche Tastenbetätigung und Displaynutzung zu verhindern. Drücken Sie Einschalttaste, um die Tasten und den Touchscreen zu entsperren.
	Ausschalten	Wählen Sie die Option, um das Gerät auszuschalten.
	Sirene	Wählen Sie die Option, um die Sirenen-App zu öffnen und einen Alarm auszugeben. Diese Steuerung ist nur auf dem inReach® Mini 3 Plus Satelliten-Kommunikationsgerät verfügbar.

Symbol	Name	Beschreibung
	Touchscreen	Wählen Sie die Option, um Touchscreen-Steuerungen zu deaktivieren.
	Lautstärke	Wählen Sie die Option, um alle Gerädetöne stumm zu schalten. Berühren Sie die Option länger, um Toneinstellungen auf dem inReach Mini 3 Plus Satelliten-Kommunikationsgerät zu öffnen.
	Wegpunkt markieren	Wählen Sie die Option, um mit dem inReach Mini 3 Satelliten-Kommunikationsgerät einen Wegpunkt an der aktuellen Position zu markieren.

Aktionsmenü

Halten Sie im Hauptmenü die Taste BACK gedrückt, um das Aktionsmenü zu öffnen.

Name	Weitere Informationen
Gerät aktivieren	Koppelt das Smartphone mit der Garmin Messenger™ App und aktiviert einen Servicetarif (Koppeln des Smartphones und Aktivieren des Geräts, Seite 6).
Tracking starten	Zeichnet Trackpunkte auf und sendet sie über das Iridium® Satellitennetzwerk (Starten des Trackings, Seite 9).
Nachricht senden	Sendet eine Text- oder Beitragsnachricht (Nachrichten, Seite 10).
Check-In	Sendet eine Check-In-Nachricht (Senden von Check-In-Nachrichten, Seite 10).
Wegpunkt markieren	Markiert einen Wegpunkt an der aktuellen Position (Speichern der aktuellen Position als Wegpunkt, Seite 22).
Navigieren	Beginnt mit der Navigation zu einem Ziel (Navigation, Seite 20).
Gerät testen	Testet das Gerät, um sicherzustellen, dass das Satellitenabonnement aktiv ist (Testen des Geräts, Seite 8).
Sprachbefehl	Wartet auf einen Sprachbefehl auf dem inReach® Mini 3 Plus Satelliten-Kommunikationsgerät (Verwenden von Sprachbefehlen, Seite 17).

Koppeln des Smartphones und Aktivieren des Geräts

WARNUNG

Zum Verwenden der inReach® Funktionen des Satelliten-Kommunikationsgeräts, darunter Nachrichtenversand, SOS, Tracking und inReach™-Wetter, benötigen Sie ein aktives Satellitenabonnement. Sie benötigen eine gültige, eindeutige Telefonnummer, die Textnachrichten empfangen kann, um die Aktivierung und Kopplung mit der Garmin Messenger™ App abzuschließen. VOIP-Nummern werden nicht unterstützt. Testen Sie das Satelliten-Kommunikationsgerät immer im Freien, bevor Sie es auf einer Reise verwenden.

HINWEIS

In einigen Gerichtsbarkeiten ist die Verwendung von Satelliten-Kommunikationsgeräten gesetzlich geregelt oder untersagt. Es liegt in der Verantwortung des Benutzers, alle geltenden Gesetze in den Gerichtsbarkeiten zu kennen und zu befolgen, in denen das Gerät verwendet werden soll.

Das inReach Mini 3 Satelliten-Kommunikationsgerät funktioniert am besten, wenn es mit der Garmin Messenger App gekoppelt ist. Über die App können Sie unter Verwendung des Smartphones Nachrichten verfassen und senden. Außerdem können Sie inReach Daten mit dem Satelliten-Kommunikationsgerät synchronisieren.

- 1 Während Sie die Grundeinstellungen auf dem Satelliten-Kommunikationsgerät vornehmen, scannen Sie den QR-Code mit der Kamera des Smartphones, um die Garmin Messenger App herunterzuladen und zu installieren.

HINWEIS: Falls Sie die Kopplung zuvor übersprungen haben, können Sie ▲ bzw. ▼ drücken und Aktivierung wählen. Wenn Sie das Gerät über die Garmin Explore™ Weboberfläche und nicht über die Garmin Messenger App aktivieren, können Sprachnotizen über das inReach Mini 3 Plus Satelliten-Kommunikationsgerät zwar gesendet, aber nicht empfangen werden, und Gruppennachrichten können nicht gesendet oder empfangen werden.

- 2 Folgen Sie den Anweisungen auf dem Display, um die Kopplung abzuschließen und ein Abonnement zu aktivieren.

TIPP: Zum Verwenden zusätzlicher Online-Funktionen und zum Abschließen der Einrichtung laden Sie die Garmin Explore App auf dem Smartphone herunter und installieren Sie sie.

Nachdem das Satelliten-Kommunikationsgerät und das Smartphone gekoppelt wurden, stellen sie automatisch eine Verbindung miteinander her, wenn sie eingeschaltet und in Reichweite sind.

Garmin Messenger™ App

⚠️ WARNUNG

Die inReach® Funktionen der Garmin Messenger App auf dem Smartphone, u. a. SOS, Tracking und inReach™-Wetter, sind ohne ein verbundenes inReach Gerät und einen aktiven inReach Servicetarif nicht verfügbar. Testen Sie die App immer im Freien, bevor Sie sie auf einer Reise verwenden.

⚠️ ACHTUNG

Sie sollten sich nicht als Hauptmethode auf die ohne Satellitennutzung verfügbaren Nachrichtenfunktionen der Garmin Messenger App auf dem Smartphone verlassen, um Notfallhilfe zu erhalten.

HINWEIS

Die App funktioniert mit dem Internet (über eine drahtlose oder Mobilfunkverbindung des Smartphones) und auch mit dem Satellitennetzwerk. Wenn Sie Mobilfunk verwenden, muss für das gekoppelte Smartphone ein Datentarif vorhanden sein. Außerdem muss es sich in einem Bereich mit Netzwerkabdeckung befinden, in dem die Datenübertragung unterstützt wird. Wenn Sie sich in einem Bereich ohne Netzwerkabdeckung befinden, benötigen Sie einen aktiven inReach Servicetarif für das Gerät, um das Satellitennetzwerk zu verwenden.

Sie können die App verwenden, um anderen Garmin Messenger App-Benutzern Nachrichten zu senden, einschließlich Freunden und Familie, die nicht über Garmin® Geräte verfügen. Jeder kann die App herunterladen und mit dem Smartphone verbinden. Dann ist über das Internet die Kommunikation mit anderen App-Benutzern möglich (ohne Anmeldung). App-Benutzer können auch Gruppennachrichten-Threads mit anderen SMS-Telefonnummern erstellen. Neue Mitglieder, die in die Gruppennachricht aufgenommen werden, können die App herunterladen und die Nachrichten der anderen Mitglieder lesen.

Für Nachrichten, die über eine drahtlose oder eine Mobilfunkverbindung des Smartphones gesendet werden, fallen keine Gebühren für die Datennutzung oder zusätzliche Kosten im Rahmen des inReach Servicetarifs an. Für empfangene Nachrichten fallen evtl. Gebühren an, falls versucht wird, die Nachricht sowohl über das Satellitennetzwerk als auch über das Internet zu übermitteln. Es gelten standardmäßige Gebühren für SMS-Nachrichten im Rahmen Ihres Datentarifs.

Laden Sie die Garmin Messenger App im App-Shop des Smartphones herunter (garmin.com/messengerapp).

Garmin Explore™

Die Garmin Explore Website und App ermöglichen es Ihnen, Strecken, Wegpunkte und Sammlungen zu erstellen, Touren zu planen, Tracks zu synchronisieren, Aktivitäten hochzuladen und Cloud-Speicher zu verwenden. Die Website und die App bieten sowohl online als auch offline erweiterte Planungsoptionen, sodass Sie Daten mit Ihrem kompatiblen Garmin® Gerät teilen und synchronisieren können. Verwenden Sie die App, um Karten für den Offline-Zugriff herunterzuladen und dann überall zu navigieren, ohne Mobilfunk zu nutzen.

Laden Sie die Garmin Explore App im App-Shop des Smartphones (garmin.com/exploreapp) oder unter explore.garmin.com herunter.

Iridium® Satellitennetzwerk

Das Gerät benötigt eine freie Sicht zum Himmel, um Nachrichten und Trackpunkte über das Iridium Satellitennetzwerk zu übertragen. Ohne eine freie Sicht zum Himmel versucht das Gerät so lange die Daten zu senden, bis es Satellitensignale erfasst.

TIPP: Sie erhalten die beste Satellitenverbindung, wenn Sie das Gerät so platzieren, dass die Antenne auf den Himmel ausgerichtet ist.

Bluetooth® Online-Funktionen

Das Gerät bietet unter Verwendung der Apps Garmin Explore™ und Garmin Messenger™ verschiedene Bluetooth Online-Funktionen für Ihr kompatibles Smartphone.

Herunterladbare Funktionen: Zeigen Sie heruntergeladene Karten, beispielsweise Satellitenbilder und USGS-Quad-Karten, auf dem Smartphone in der Garmin Explore App an. Sie sollten Karten vor der Reise in der Garmin Explore App auf das Smartphone herunterladen.

Synchronisieren: Die Garmin Messenger App kann Daten mit dem Gerät synchronisieren, z. B. Tarifänderungen, Kontakte und Nachrichten.

Nachrichten: Die Garmin Messenger App ermöglicht es Ihnen, Nachrichten zu lesen und zu schreiben und auf die Kontaktliste des Smartphones zuzugreifen. Nachrichten werden auf beiden Geräten angezeigt.

HINWEIS: Es kann jeweils nur ein Smartphone mit dem inReach® Gerät gekoppelt sein.

Testen des Geräts

Sie sollten das Gerät vor der Verwendung auf einer Reise im Freien testen, um sicherzustellen, dass das Satellitenabonnement aktiv ist.

- 1 Drücken Sie auf der Startseite die Taste ▲ bzw. ▼, um die Apps zu durchblättern.
- 2 Wählen Sie **Servicetarif**.
- 3 Drücken Sie **OK**, um das Optionsmenü zu öffnen.
- 4 Wählen Sie **Gerät testen > Test starten**.

Warten Sie, während das Gerät eine Testnachricht sendet. Wenn Sie eine Bestätigungsnachricht erhalten, kann das Gerät verwendet werden.

inReach® Funktionen

⚠️ WARNUNG

Zum Verwenden der inReach Funktionen des inReach Mini 3 Geräts, darunter Nachrichtenversand, SOS, Tracking und inReach™-Wetter, benötigen Sie ein aktives Satellitenabonnement. Testen Sie das Gerät immer, bevor Sie es im Freien verwenden.

Stellen Sie sicher, dass eine freie Sicht zum Himmel besteht, wenn Sie die Funktionen für Nachrichtenversand, Tracking und SOS verwenden, da für den ordnungsgemäßen Betrieb dieser Funktionen Zugriff auf Satelliten erforderlich ist.

HINWEIS

In einigen Gerichtsbarkeiten ist die Verwendung von Satellitenkommunikationsgeräten gesetzlich geregelt oder untersagt. Es liegt in der Verantwortung des Benutzers, alle geltenden Gesetze in den Gerichtsbarkeiten zu kennen und zu befolgen, in denen das Gerät verwendet werden soll.

inReach® Tracking

Verwenden Sie die Trackingfunktion des inReach Mini 3 Satellitenkommunikationsgeräts, um Trackpunkte aufzuzeichnen und sie im festgelegten Sendeintervall über das Iridium® Satellitennetzwerk zu übertragen.

Starten des Trackings

- 1 Halten Sie im Hauptmenü die Taste **BACK** gedrückt, um das Aktionsmenü zu öffnen.
- 2 Wählen Sie **Tracking starten**.
Wenn Sie das Tracking starten, wird auch die Aufzeichnung des Wegs als Aktivität gestartet.

Navigieren zum Start des aktuellen Tracks

- 1 Drücken Sie auf der Startseite die Taste ▲ bzw. ▼, um die Apps zu durchblättern.
- 2 Wählen Sie **Favoriten > Aktuelle Aktivität**.
- 3 Blättern Sie nach unten.
- 4 Drücken Sie **OK**, um das Optionsmenü zu öffnen.
- 5 Wählen Sie **Zurück zum Start**.

Stoppen des Trackings

- 1 Drücken Sie auf der Startseite die Taste ▲ bzw. ▼, um die Apps zu durchblättern.
- 2 Wählen Sie den aktuellen Aktivitäten-Timer.
- 3 Blättern Sie nach unten zur letzten Seite der Aktivitätsschleife.
- 4 Drücken Sie **OK**, um das Optionsmenü zu öffnen.
- 5 Wählen Sie **Tracking beenden**.

Teilen der Trackingseite

Sie können einen Link zu einer Tracking-Webseite mit anderen Personen teilen. Das System fügt automatisch am Ende der Nachricht Text ein, z. B. Linkinformationen.

- 1 Drücken Sie auf der Startseite die Taste ▲ bzw. ▼, um die Apps zu durchblättern.
- 2 Wählen Sie den aktuellen Tracking-Timer.
- 3 Halten Sie **BACK** gedrückt.
- 4 Wählen Sie **Nachricht senden**.
- 5 Wählen Sie in der Kontaktliste Empfänger aus oder wählen Sie **Kontakt eingeben**, um die Kontaktinformationen der einzelnen Empfänger einzugeben.
- 6 Wählen Sie **Weiter**.
- 7 Wählen Sie **☰ > Tracking-Link**.
- 8 Drücken Sie **BACK**.
- 9 Wählen Sie den Nachrichtentext, um eine eigene Nachricht zu verfassen (optional).
- 10 Wenn Sie mit dem Verfassen der Nachricht fertig sind, wählen Sie ✓.
- 11 Wählen Sie **Senden**, um die Nachricht zu senden.

Nachrichten

Das inReach® Mini 3 Satellitenkommunikationsgerät sendet und empfängt SMS-Nachrichten über das Iridium® Satellitennetzwerk. Sie können Nachrichten an eine SMS-Telefonnummer, eine Email-Adresse oder ein anderes Gerät senden, das die inReach Technologie nutzt. Jede von Ihnen gesendete Nachricht enthält Positionsdetails (sofern zulässig).

Senden von Check-In-Nachrichten

Bei Check-In-Nachrichten handelt es sich um Nachrichten mit vordefiniertem Text und vordefinierten Empfängern.

TIPP: Sie können die Empfänger von Check-In-Nachrichten in der Garmin Messenger™ App anpassen. Wählen Sie in der App auf der Registerkarte Gerät die Option **Check-In > Check-In-Kontakte bearbeiten**.

- 1 Drücken Sie auf der Startseite die Taste ▲ bzw. ▼, um die Apps zu durchblättern.
- 2 Wählen Sie **Check-In**.
- 3 Drücken Sie ▲ bzw. ▼, um die Check-In-Nachrichten zu durchblättern.
- 4 Drücken Sie **OK**, um eine Nachricht zu senden.

Senden von SMS-Nachrichten

- 1 Drücken Sie auf der Startseite die Taste ▲ bzw. ▼, um die Apps zu durchblättern.
- 2 Wählen Sie **Messenger > Neue Nachricht**.
- 3 Wählen Sie in der Kontaktliste Empfänger aus oder wählen Sie **Kontakt eingeben**, um die Kontaktinformationen der einzelnen Empfänger einzugeben.
- 4 Wählen Sie **Weiter > Neue Nachricht**.
- 5 Wählen Sie eine Option:
 - Wählen Sie **Sofortnachrichten** und anschließend eine Nachricht, um eine vordefinierte Nachricht zu senden.
HINWEIS: Sie können Sofortnachrichten in der Garmin Messenger™ App hinzufügen und bearbeiten.
 - Geben Sie eine Nachricht ein und wählen Sie ✓, um eine eigene Nachricht zu verfassen.
- 6 Wählen Sie ☰ um das Optionsmenü zu öffnen.
- 7 Wählen Sie eine Option:
 - Wählen Sie **Nachrichtenposition**, um die aktuelle Position zusammen mit der Nachricht zu senden.
 - Wählen Sie **Tracking-Link**, um einen Link zu einer Tracking-Website zusammen mit der Nachricht zu senden.
- 8 Wählen Sie **Sprachnachr. hinzu**, um eine Sprachnotiz zusammen mit der Nachricht zu senden (optional).
HINWEIS: Sprachnotizen sind nur auf dem inReach® Mini 3 Plus Satelliten-Kommunikationsgerät verfügbar und können nur an Garmin Messenger Konten gesendet werden.
- 9 Wenn Sie mit dem Verfassen der Nachricht fertig sind, wählen Sie **Senden**.

Senden einer Beitragsnachricht

Eine Beitragsnachricht kann an mehrere Empfänger gleichzeitig gesendet werden, wobei jeder Empfänger die Nachricht einzeln empfängt, ohne die Antworten der anderen Personen zu sehen. Nachrichten, die an mehr als fünf Kontakte gesendet werden oder an Email-Adressen und inReach® Adressen, werden als Beitragsnachrichten gesendet.

- 1 Drücken Sie auf der Startseite die Taste ▲ bzw. ▼, um die Apps zu durchblättern.
- 2 Wählen Sie **Messenger > Neue Nachricht**.
- 3 Wählen Sie in der Kontaktliste einen Empfänger aus oder wählen Sie **Kontakt eingeben** und geben Sie die Kontaktinformationen der einzelnen Empfänger über die Tastatur ein.
- 4 Wählen Sie **Weiter** und anschließend eine Option:
 - Wählen Sie **Sofortnachrichten** und anschließend eine Nachricht, um eine vordefinierte Nachricht zu senden.
HINWEIS: Sie können Sofortnachrichten in der Garmin Messenger™ App hinzufügen und bearbeiten.
 - Geben Sie eine Nachricht ein und wählen Sie ✓, um eine eigene Nachricht zu verfassen.
- 5 Wählen Sie **Sprachnachr. hinzu**, um eine Sprachnotiz zusammen mit der Nachricht zu senden (optional).
Sprachnotizen sind nur auf dem inReach Mini 3 Plus Satelliten-Kommunikationsgerät verfügbar und können nur an Garmin Messenger Konten gesendet werden.

6 Wenn Sie mit dem Verfassen der Nachricht fertig sind, wählen Sie **Senden**.

Beantworten von Nachrichten

- 1 Drücken Sie auf der Startseite die Taste ▲ bzw. ▼, um die Apps zu durchblättern.
- 2 Wählen Sie **Messenger** und anschließend eine Unterhaltung.
- 3 Wählen Sie **Antworten**.
- 4 Wählen Sie eine Option:
 - Drücken Sie ▲ bzw. ▼, um die Sofortnachrichten zu durchsuchen, um mit einer bereits verfassten Nachricht zu beginnen.
 - Wählen Sie **Nachricht eingeben**, um eine eigene Nachricht zu verfassen.
- 5 Wenn Sie mit dem Verfassen der Nachricht fertig sind, wählen Sie ✓.
- 6 Drücken Sie **OK**, um die Nachricht zu senden.

Reagieren auf Nachrichten

Sie können mit einem Emoji auf eine Nachricht reagieren.

- 1 Drücken Sie auf der Startseite die Taste ▲ bzw. ▼, um die Apps zu durchblättern.
- 2 Wählen Sie **Messenger** und anschließend eine Unterhaltung.
- 3 Wählen Sie eine Nachricht.
- 4 Drücken Sie **OK**, um das Optionsmenü zu öffnen.
- 5 Wählen Sie **Reagieren**.
- 6 Wählen Sie ein Emoji.

Das Gerät sendet eine Emoji-Reaktion auf die Nachricht.

Herunterladen von Foto und Sprachnachrichten

Sie können Fotos- und Sprachnachrichten herunterladen, falls die Einstellung für automatische Downloads nicht aktiviert ist (*Systemeinstellungen, Seite 26*).

- 1 Wählen Sie in der **Messenger** App einen Nachrichten-Thread.
- 2 Wählen Sie die Vorschau der Foto- oder Sprachnachricht.
- 3 Wählen Sie **Herunterladen**.

Abrufen von Nachrichten

Auf dem inReach® Mini 3 Satelliten-Kommunikationsgerät wartet das Gerät nach dem Senden einer Nachricht 10 Minuten lang auf Antworten. Auf dem inReach Mini 3 Plus Satelliten-Kommunikationsgerät ruft das Gerät im Nachrichtenmodus Leistung fortwährend neue Nachrichten ab. Im Nachrichtenmodus Wenig Strom wartet das Gerät nach dem Senden einer Nachricht 10 Minuten lang auf Antworten. Sowohl das inReach Mini 3 als auch das inReach Mini 3 Plus Satelliten-Kommunikationsgerät rufen Nachrichten stündlich ab. Bei Verwendung der inReach Tracking-Funktion werden Nachrichten außerdem im Tracking-Intervall abgerufen.

Sie können einen Nachrichtenabruf erzwingen, indem Sie manuell Nachrichten abrufen, eine Nachricht senden oder einen Trackpunkt senden. Während des Abrufs stellt das Gerät eine Verbindung mit den Satelliten her und empfängt Nachrichten, die bereit sind, an Ihr Gerät gesendet zu werden.

- 1 Drücken Sie auf der Startseite die Taste ▲ bzw. ▼, um die Apps zu durchblättern.
- 2 Wählen Sie **Messenger**.
- 3 Wählen Sie ☰ > **Nachrichten abrufen**.

Anzeigen von Nachrichtendetails

- 1 Drücken Sie auf der Startseite die Taste ▲ bzw. ▼, um die Apps zu durchblättern.
- 2 Wählen Sie **Messenger** und anschließend eine Unterhaltung.
- 3 Wählen Sie eine Nachricht.
- 4 Drücken Sie **OK**, um das Optionsmenü zu öffnen.
- 5 Wählen Sie **Details**.

Navigieren zur Nachrichtenposition

Wenn Sie eine Nachricht von einem anderen Gerät mit inReach® Technologie erhalten, enthält die Nachricht evtl. Positionsdaten. Bei diesen Nachrichten können Sie zu der Position navigieren, von der die Nachricht gesendet wurde.

- 1 Drücken Sie auf der Startseite die Taste ▲ bzw. ▼, um die Apps zu durchblättern.
- 2 Wählen Sie **Messenger** und anschließend eine Unterhaltung mit Positionsdaten.
- 3 Wählen Sie eine Nachricht.
- 4 Drücken Sie **OK**, um das Optionsmenü zu öffnen.
- 5 Wählen Sie **Navigieren**.

Löschen von Nachrichten

- 1 Drücken Sie auf der Startseite die Taste ▲ bzw. ▼, um die Apps zu durchblättern.
- 2 Wählen Sie **Messenger** und anschließend eine Unterhaltung.
- 3 Wählen Sie eine Nachricht.
- 4 Wählen Sie **Löschen**.

Kontakte

Sie können auf dem inReach® Mini 3 Satellitenkommunikationsgerät Kontakte für inReach Nachrichten hinzufügen, löschen und bearbeiten.

Hinzufügen von Kontakten

- 1 Drücken Sie auf der Startseite die Taste ▲ bzw. ▼, um die Apps zu durchblättern.
- 2 Wählen Sie **Kontakte > Neuer Kontakt**.
- 3 Wählen Sie ein Element zum Bearbeiten aus.
- 4 Geben Sie die neuen Informationen ein.

Bearbeiten von Kontakten

- 1 Drücken Sie auf der Startseite die Taste ▲ bzw. ▼, um die Apps zu durchblättern.
- 2 Wählen Sie **Kontakte**.
- 3 Wählen Sie einen Kontakt aus.
- 4 Drücken Sie **OK**, um das Optionsmenü zu öffnen.
- 5 Wählen Sie **Bearb..**
- 6 Wählen Sie ein Element zum Bearbeiten aus.
- 7 Geben Sie die neuen Informationen ein.

Löschen von Kontakten

- 1 Drücken Sie auf der Startseite die Taste ▲ bzw. ▼, um die Apps zu durchblättern.
- 2 Wählen Sie **Kontakte**.
- 3 Wählen Sie einen Kontakt aus.
- 4 Drücken Sie **OK**, um das Optionsmenü zu öffnen.
- 5 Wählen Sie **Löschen**.

SOS

WARNUNG

Zum Verwenden der SOS-Funktion benötigen Sie ein aktives Satellitenabonnement. Testen Sie das Gerät immer im Freien, bevor Sie es auf einer Reise verwenden.

Stellen Sie sicher, dass eine freie Sicht zum Himmel besteht, wenn Sie die SOS-Funktion verwenden, da für den ordnungsgemäßen Betrieb dieser Funktion Zugriff auf Satelliten erforderlich ist.

HINWEIS

In einigen Gerichtsbarkeiten ist die Verwendung von Satellitenkommunikationsgeräten gesetzlich geregelt oder untersagt. Es liegt in der Verantwortung des Benutzers, alle geltenden Gesetze in den Gerichtsbarkeiten zu kennen und zu befolgen, in denen das Gerät verwendet werden soll.

Während eines Notfalls können Sie über das inReach® Mini 3 Gerät Kontakt mit dem Garmin ResponseSM Center aufnehmen, um Hilfe anzufordern. Beim Initiieren einer SOS-Rettung wird eine Nachricht an das Garmin Response Team gesendet, das wiederum die für Ihre Situation geeigneten Notfalldienste benachrichtigt. Sie können während des Notfalls mit dem Garmin Response Team kommunizieren, während Sie auf Hilfe warten. Sie sollten die SOS-Funktion ausschließlich in einer echten Notfallsituation verwenden.

Initiieren einer SOS-Rettung

Sofern die Batterie des Geräts über Ladung verfügt, können Sie eine SOS-Rettung initiieren, wenn das Gerät ein oder ausgeschaltet ist.

- 1 Heben Sie die Schutzkappe ① über der **SOS** Taste ② an.

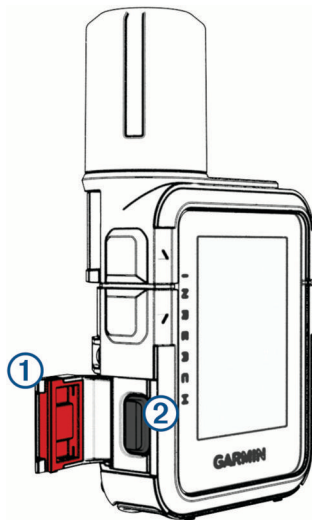

- 2 Halten Sie die **SOS** Taste gedrückt.

- 3 Warten Sie auf den SOS-Countdown.

Das Gerät sendet eine Standardnachricht mit Details zu Ihrer Position an den Notfalldienst.

- 4 Antworten Sie auf die Bestätigungsnachricht des Notfalldienstes.

Durch Ihre Antwort weiß der Notfalldienst, dass Sie während der Rettung mit dem Dienst interagieren können. Falls Sie nicht antworten, initiiert der Notfalldienst trotzdem eine Rettung.

Während der ersten 10 Minuten der Rettung wird jede Minute eine aktualisierte Position an den Notfalldienst gesendet. Zum Schonen des Akkus wird eine aktualisierte Position nach den ersten 10 Minuten alle 10 Minuten gesendet.

TIPP: Sie können auch eine SOS-Rettung initiieren und über die Garmin Messenger™ App mit dem Garmin Response™ Team interagieren. Sie benötigen ein aktives Satellitenabonnement, um die SOS-Funktion der App zu verwenden.

Senden eigener SOS-Nachrichten

Nachdem Sie die SOS-Taste gedrückt haben, um eine SOS-Rettung zu initiieren, können Sie eine benutzerdefinierte Nachricht als Antwort senden.

- 1 Drücken Sie auf der Startseite die Taste ▲ bzw. ▼, um die Apps zu durchblättern.

- 2 Wählen Sie **SOS > Antworten**, um eine eigene SOS-Nachricht zu verfassen.

- 3 Wählen Sie eine Option:

- Drücken Sie ▲ bzw. ▼, um die Sofortnachrichten zu durchsuchen, um mit einer bereits verfassten Nachricht zu beginnen.
- Wählen Sie **Nachricht eingeben**, um eine eigene Nachricht zu verfassen.

- 4 Wenn Sie mit dem Verfassen der Nachricht fertig sind, wählen Sie ✓.

- 5 Drücken Sie **OK**, um die Nachricht zu senden.

Durch Ihre Antwort weiß der Notfalldienst, dass Sie während der Rettung mit dem Dienst interagieren können.

Abbrechen einer SOS-Anfrage

Wenn Sie keine Hilfe mehr benötigen, können Sie eine SOS-Anfrage abbrechen, nachdem sie an den Notfalldienst gesendet wurde.

- 1 Heben Sie die Schutzkappe an, und halten Sie die **SOS** Taste gedrückt.

- 2 Wählen Sie **SOS abbrechen**.

- 3 Wenn Sie aufgefordert werden, die Abbrucharfrage zu bestätigen, wählen Sie **SOS abbrechen**.

Das Gerät sendet die Abbrucharfrage. Wenn Sie eine Bestätigungsnachricht vom Notfalldienst erhalten, kehrt das Gerät zum normalen Betrieb zurück.

Synchronisieren von inReach® Daten

Nachdem Sie Daten geändert haben, z. B. Tarif, Kontakte oder Check-In-Nachrichten, müssen Sie das Gerät über die App synchronisieren.

- 1 Öffnen Sie die gekoppelte Garmin Messenger™ App.
- 2 Warten Sie, während die Daten synchronisiert werden.

TIPP: Überprüfen Sie den Verbindungsstatus in der App auf der Registerkarte Gerät.

Anzeigen von Tarifdetails und Nutzung

Sie können Tarifdetails und Datennutzung auf dem inReach® Mini 3 Satellitenkommunikationsgerät anzeigen. Die Datennutzung umfasst die Anzahl der Nachrichten, Trackpunkte und Check-In-Nachrichten, die während des Abrechnungszeitraums gesendet wurden. Die Datennutzungszähler werden am Anfang jedes Abrechnungszeitraums automatisch zurückgesetzt.

- 1 Drücken Sie auf der Startseite die Taste ▲ bzw. ▼, um die Apps zu durchblättern.
- 2 Wählen Sie **Servicetarif**.
- 3 Wenn Sie in der Garmin Messenger™ App Änderungen am Datentarif vorgenommen haben, wählen Sie **Aktualisieren**.

Apps

Drücken Sie auf der Startseite die Taste ▲ bzw. ▼, um die Apps zu durchblättern. Ändern Sie die Reihenfolge der Apps, indem Sie eine App länger berühren und sie an eine neue Position ziehen.

Name	Weitere Informationen
Check-In	Wählen Sie die Option, um eine Check-In-Nachricht zu senden (<i>Senden von Check-In-Nachrichten, Seite 10</i>).
Kompass	Wählen Sie die Option, um den Kompass anzuzeigen (<i>Kompass, Seite 21</i>).
Kontakte	Wählen Sie die Option, um Kontakte für inReach® Nachrichten zu verwalten (<i>Kontakte, Seite 12</i>).
Garmin Share	Wählen Sie die Option, um Daten an andere Garmin® Geräte zu senden oder von diesen zu empfangen (<i>Garmin Share, Seite 15</i>).
inReach-Aktivierung	Wählen Sie die Option, um das Smartphone zu koppeln und einen Servicetarif mit der Garmin Messenger™ App zu aktivieren (<i>Koppeln des Smartphones und Aktivieren des Geräts, Seite 6</i>).
Karte	Wählen Sie die Option, um die Karte anzuzeigen (<i>Karte, Seite 21</i>).
Messenger	Wählen Sie die Option, um Nachrichten über das Iridium® Satellitennetzwerk zu senden und neue Nachrichten abzurufen (<i>Nachrichten, Seite 10</i>).
Favoriten	Wählen Sie die Option, um gespeicherte Wegpunkte, Strecken, Aktivitäten und Sammlungen anzuzeigen (<i>Gespeicherte Daten, Seite 16</i>).
Servicetarif	Wählen Sie die Option, um Details zu Ihrem inReach Servicetarif anzuzeigen (<i>Anzeigen von Tarifdetails und Nutzung, Seite 14</i>).
Einstellungen	Wählen Sie die Option, um das Einstellungsmenü zu öffnen (<i>Anpassen des Geräts, Seite 25</i>).
Sirene	Wählen Sie die Option, um einen Alarm auszulösen. Diese App ist nur auf dem inReach Mini 3 Plus Satelliten-Kommunikationsgerät verfügbar.
SOS	Falls derzeit eine SOS-Rettung läuft, wählen Sie die Option, um den SOS-Nachrichten-Thread zu öffnen (<i>SOS, Seite 12</i>).
Aktivität starten	Wählen Sie die Option, um eine Aktivität zu starten, Aktivitätspunkte aufzuzeichnen und Trackpunkte über das Iridium Satellitennetzwerk zu senden (<i>Starten des Trackings, Seite 9</i>).
Sprachbefehl	Wählen Sie die Option, um dem Gerät einen Sprachbefehl zu erteilen (<i>Verwenden von Sprachbefehlen, Seite 17</i>). Diese App ist nur auf dem inReach Mini 3 Plus Satelliten-Kommunikationsgerät verfügbar.
Sprachnotizen	Wählen Sie die Option, um eine Sprachnotiz aufzuzeichnen (<i>Aufzeichnen von Sprachnotizen, Seite 18</i>). Diese App ist nur auf dem inReach Mini 3 Plus Satelliten-Kommunikationsgerät verfügbar.
Wetter	Wählen Sie die Option, um die aktuelle Wettervorhersage und die aktuellen Bedingungen anzuzeigen (<i>Wetter, Seite 18</i>).

Garmin Share

HINWEIS

Sie sind dafür verantwortlich, beim Teilen von Informationen mit anderen Personen Vorsicht walten zu lassen. Stellen Sie stets sicher, dass Sie wissen, mit wem Sie Informationen teilen, und dass Sie die Informationen auch mit diesen Personen teilen möchten.

Die Garmin Share Funktion ermöglicht es Ihnen, Daten über die Bluetooth® Technologie drahtlos mit anderen kompatiblen Garmin® Geräten zu teilen. Wenn Garmin Share aktiviert ist und sich kompatible Garmin Geräte in Reichweite voneinander befinden, können Sie gespeicherte Positionen und Strecken auswählen und sie über eine direkte, sichere Verbindung zwischen den Geräten und ohne Smartphone oder Wi-Fi® Konnektivität auf ein anderes Gerät übertragen.

Teilen von Daten mit Garmin Share

Zum Verwenden dieser Funktion muss die Bluetooth® Technologie auf beiden kompatiblen Geräten aktiviert sein und die Geräte dürfen maximal 3 m (10 Fuß) voneinander entfernt sein. Wenn Sie dazu aufgefordert werden, müssen Sie auch zustimmen, dass Ihre Daten über Garmin Share mit anderen Garmin® Geräten geteilt werden. Wenn das inReach® Satelliten-Kommunikationsgerät mit einem anderen kompatiblen Garmin Gerät verbunden ist, kann es Daten senden und empfangen (*Empfangen von Daten mit Garmin Share, Seite 16*). Außerdem können Sie Daten zwischen verschiedenen Geräten austauschen. Beispielsweise können Sie eine Lieblingsstrecke von Ihrem inReach Satelliten-Kommunikationsgerät mit Ihrer kompatiblen Garmin Uhr teilen.

- 1 Drücken Sie auf der Startseite die Taste ▲ bzw. ▼, um die Apps zu durchblättern.
- 2 Wählen Sie **Garmin Share**.
- 3 Wählen Sie **Teilen**.
- 4 Wählen Sie mindestens ein Element aus.
- 5 Wählen Sie **Teilen**.
- 6 Warten Sie, während das Gerät kompatible Geräte ortet.
- 7 Wählen Sie ein Gerät aus.
- 8 Bestätigen Sie, dass die sechsstellige PIN auf beiden Geräten übereinstimmt, und wählen Sie **Annehmen**.
- 9 Warten Sie, während die Geräte die Daten übertragen.
- 10 Wählen Sie **Erneut teilen**, um dasselbe Element mit einem anderen Benutzer zu teilen (optional).
- 11 Wählen Sie **Fertig**.

Empfangen von Daten mit Garmin Share

Zum Verwenden dieser Funktion muss die Bluetooth® Technologie auf beiden kompatiblen Geräten aktiviert sein und die Geräte dürfen maximal 3 m (10 Fuß) voneinander entfernt sein. Wenn Sie dazu aufgefordert werden, müssen Sie auch zustimmen, dass Ihre Daten über Garmin Share mit anderen Garmin® Geräten geteilt werden.

- 1 Drücken Sie auf der Startseite die Taste ▲ bzw. ▼, um die Apps zu durchblättern.
- 2 Wählen Sie **Garmin Share**.
- 3 Warten Sie, während das Gerät kompatible Geräte in Reichweite ortet.
- 4 Wählen Sie **Annehmen**.
- 5 Bestätigen Sie, dass die sechsstellige PIN auf beiden Geräten übereinstimmt, und wählen Sie **Annehmen**.
- 6 Warten Sie, während die Geräte die Daten übertragen.
- 7 Wählen Sie **Fertig**.

Gespeicherte Daten

Wählen Sie auf der Startseite die Option **Favoriten**.





Wegpunkte: Wegpunkte sind Positionen, die Sie auf dem Gerät aufzeichnen und speichern. Wegpunkte können anzeigen, wo Sie sich gerade befinden, wohin Sie sich begeben oder wo Sie waren ([Wegpunkte, Seite 22](#)).

Strecken: Eine Strecke setzt sich aus einer Reihe von Wegpunkten oder Positionen zusammen, die zum Endziel führen ([Strecken, Seite 23](#)).

Aktivitäten: Sie können das Gerät verwenden, um den Weg als Aktivität aufzuzeichnen ([Starten von Aktivitäten, Seite 23](#)).

Sammlungen: Sie können die Garmin Explore™ App verwenden, um verwandte Wegpunkte, Strecken oder Aktivitäten in Sammlungen zu gruppieren ([Garmin Explore™, Seite 7](#)).

Verwenden der Favoriten-App

- 1 Drücken Sie auf der Startseite die Taste ▲ bzw. ▼, um die Apps zu durchblättern.
- 2 Wählen Sie **Favoriten**.
Es werden gespeicherte Elemente und Sammlungen angezeigt, die aus Ihrem Garmin Explore™ Konto synchronisiert wurden.
- 3 Wählen Sie eine Kategorie und anschließend ein gespeichertes Element.
- 4 Wählen Sie eine Option:
Es sind nicht alle Optionen für alle Typen von gespeicherten Elementen verfügbar.
 - Wählen Sie **Navigieren**, um zu einem gespeicherten Element zu navigieren.
 - Drücken Sie ▼ und wählen Sie  > **Strecke umkehren**, um eine Strecke umzukehren.
 - Drücken Sie ▼ und wählen Sie  > **Löschen**, um ein gespeichertes Element zu löschen.
 - Drücken Sie ▼ und wählen Sie  > **Details bearbeiten**, um einen Wegpunkt zu bearbeiten.
 - Drücken Sie ▼ und wählen Sie  > **Zurück zum Start**, um zurück zum Start einer Aktivität zu navigieren.

Anzeigen gespeicherter Daten

- 1 Drücken Sie auf der Startseite die Taste ▲ bzw. ▼, um die Apps zu durchblättern.
- 2 Wählen Sie **Favoriten**.
- 3 Wählen Sie ein gespeichertes Element.

4 Wählen Sie **Details** bzw. **Auf Karte zeigen**.

Löschen gespeicherter Daten

- 1 Drücken Sie auf der Startseite die Taste ▲ bzw. ▼, um die Apps zu durchblättern.
- 2 Wählen Sie **Favoriten**.
- 3 Wählen Sie ein gespeichertes Element.
- 4 Blättern Sie nach oben oder unten.
- 5 Drücken Sie **OK**, um das Optionsmenü zu öffnen.
- 6 Wählen Sie **Löschen**.

Verwenden von Sprachbefehlen

Sie können das im inReach® Mini 3 Plus Satelliten-Kommunikationsgerät integrierte Mikrofon verwenden, um dem Gerät einen Sprachbefehl zu erteilen.

HINWEIS: Sprachbefehle sind nicht für alle Sprachen und Regionen verfügbar.

- 1 Halten Sie **OK** gedrückt.
- 2 Sprechen Sie einen Befehl ([Sprachbefehle, Seite 17](#)).

Sprachbefehle

Das Sprachbefehlsystem wurde entwickelt, um natürliche Sprache zu erkennen. Diese Liste enthält häufig verwendete Sprachbefehle, jedoch müssen Sie beim inReach® Mini 3 Plus Satelliten-Kommunikationsgerät nicht genau diese Ausdrücke verwenden. Sie können es mit Variationen dieser Befehle versuchen, die für Sie natürlich sind.

Hilfe für Sprachbefehle	Funktion
Was kann ich sagen?	Zeigt eine Liste gängiger Sprachbefehle an.

Geräte- und Displayfunktionen

Sprachbefehl	Funktion
Bildschirm heller machen	Erhöht die Helligkeitsstufe des Displays.

App- und Aktivitätsfunktionen

Sprachbefehl	Funktion
Wie ist das Wetter?	Beispiel eines Befehls zum Öffnen einer App auf dem Gerät. Mit diesem Befehl wird beispielsweise die Wetter-App geöffnet.
Starte die Kompass-App	Beispiel eines Befehls zum Öffnen einer App auf dem Gerät. Mit diesem Befehl wird beispielsweise der Kompass geöffnet.
Aktivität aufzeichnen	Beginnt mit der Aufzeichnung einer Aktivität.
Tracking beginnen	Startet das inReach Tracking.

HINWEIS: Bei den aufgeführten Apps handelt es sich um Beispiele. Sie können alle Standard-Apps und -aktivitäten mit Sprachbefehlen steuern ([Apps, Seite 15](#)).

Navigationsfunktionen

Sprachbefehl	Funktion
Navigation starten	Öffnet das Suchmenü, um nach einem Ziel zu suchen.
Wegpunkt setzen	Speichert die aktuelle Position.

Medienfunktionen

Sprachbefehl	Funktion
Lautstärke auf 8 setzen	Stellt die Lautstärke auf den angegebenen Pegel ein. Verfügbare Zahlen reichen von 10 bis 100.
Mach leiser	Verringert die Tonlautstärke.
Stummschalten	Schaltet den gesamten Ton stumm.

Tipps für die Verwendung von Sprachbefehlen

- Sprechen Sie mit normaler Stimme in Richtung des Mikrofons.
- Verwenden Sie Ausdrücke, die das Gerät erkennen kann ([Sprachbefehle, Seite 17](#)).

- Reduzieren Sie Hintergrundgeräusche, z. B. Stimmen oder den Wind, um die Genauigkeit der Sprachsteuerung zu erhöhen.
- Halten Sie das Gerät dicht vor den Mund und drehen Sie sich so, dass Sie mit dem Rücken in starken Wind stehen, um die beste Leistung zu erzielen.

Aufzeichnen von Sprachnotizen

Über den integrierten Lautsprecher und das integrierte Mikrofon des inReach® Mini 3 Plus Geräts können Sie Sprachnotizen aufzeichnen und sich anhören.

- 1 Drücken Sie auf der Startseite die Taste ▲ bzw. ▼, um die Apps zu durchblättern.
- 2 Wählen Sie **Sprachnotizen > Neue Sprachnotiz**.
- 3 Drücken Sie **OK** oder wählen Sie ●, um mit der Aufzeichnung zu beginnen.
- 4 Sprechen Sie Ihre Sprachnotiz.
- 5 Drücken Sie **OK** oder wählen Sie ■, um die Aufzeichnung zu stoppen.
- 6 Wählen Sie eine Option:
 - Wählen Sie ►, um die Sprachnotiz abzuspielen.
 - Wählen Sie ≡ und anschließend **Umbenennen**, um die Sprachnotiz umzubenennen.
 - Wählen Sie ≡ und anschließend **Lautstärke**, um die Wiedergabelautstärke anzupassen.
 - Wählen Sie ≡ und anschließend **Löschen**, um die Sprachnotiz zu löschen.

Wetter

⚠ WARNUNG

Zum Verwenden der inReach® Funktionen des Satelliten-Kommunikationsgeräts, darunter Nachrichtenversand, SOS, Tracking und inReach™-Wetter, benötigen Sie ein aktives Satellitenabonnement. Sie benötigen eine gültige, eindeutige Telefonnummer, die Textnachrichten empfangen kann, um die Aktivierung und Kopplung mit der Garmin Messenger™ App abzuschließen. VOIP-Nummern werden nicht unterstützt. Testen Sie das Satelliten-Kommunikationsgerät immer im Freien, bevor Sie es auf einer Reise verwenden.

Anzeigen einer Wettervorhersage

Während das inReach® Satelliten-Kommunikationsgerät mit Ihrem Smartphone verbunden ist und eine aktive Datenverbindung besteht, kann es detaillierte Wetterinformationen aus dem Internet erhalten.

- 1 Drücken Sie auf der Startseite die Taste ▲ bzw. ▼, um die Apps zu durchblättern.
- 2 Wählen Sie **Wetter**.
Das Satelliten-Kommunikationsgerät lädt automatisch eine Wettervorhersage für die aktuelle Position herunter.
- 3 Wählen Sie ein Zeitintervall oder einen Tag, um detaillierte Wetterinformationen anzuzeigen.

Hinzufügen eines Wegpunkts als Wetterposition

Sie können einen gespeicherten Wegpunkt als Wetterposition hinzufügen ([Wegpunkte, Seite 22](#)).

- 1 Drücken Sie auf der Startseite die Taste ▲ bzw. ▼, um die Apps zu durchblättern.
- 2 Wählen Sie **Wetter**.
- 3 Drücken Sie **OK**, um das Optionsmenü zu öffnen.
- 4 Wählen Sie **Position ändern > Bearb. > Neue Position**.
- 5 Wählen Sie einen Wegpunkt.

Einrichten von Wetterpositionen

- 1 Drücken Sie auf der Startseite die Taste ▲ bzw. ▼, um die Apps zu durchblättern.
- 2 Wählen Sie **Wetter**.
- 3 Drücken Sie **OK**, um das Optionsmenü zu öffnen.
- 4 Wählen Sie **Position ändern**.
- 5 Wählen Sie eine Option:
 - Wählen Sie **Eigene Position**, um die aktuelle Position festzulegen
 - Wählen Sie eine Position aus der Liste aus, um eine zuvor verwendete Position festzulegen.
 - Wählen Sie **Bearb. > Neue Position**, um eine Position hinzuzufügen.

Anfordern von inReach® Wettervorhersagen

Während das inReach Mini 3 Satelliten-Kommunikationsgerät mit dem Smartphone verbunden ist und eine aktive Internetverbindung besteht, kann es detaillierte Wetterinformationen aus dem Internet erhalten. Wenn Sie an einem Ort ohne aktiven Internetzugang sind, kann das inReach Mini 3 Satelliten-Kommunikationsgerät über Ihren inReach Servicetarif Nachrichten senden, um eine Wettervorhersage anzufordern. Sie können Wettervorhersagen für die aktuelle Position, einen Wegpunkt, GPS-Koordinaten oder eine auf der Karte ausgewählte Position empfangen. Für Wettervorhersagen fallen Gebühren für die Datennutzung oder zusätzliche Kosten im Rahmen Ihres inReach Servicetarifs an. Sie erzielen die besten Ergebnisse, wenn Sie beim Anfordern einer Wettervorhersage per Satellit sicherstellen, dass das Satelliten-Kommunikationsgerät freie Sicht zum Himmel hat.

- 1 Drücken Sie auf der Startseite die Taste ▲ bzw. ▼, um die Apps zu durchblättern.
- 2 Wählen Sie **Wetter**.
- 3 Drücken Sie **OK**, um das Optionsmenü zu öffnen.
- 4 Wählen Sie **Aktualisieren**.

Das Gerät sendet eine Anfrage für die Vorhersage. Es kann mehrere Minuten dauern, bis die Wettervorhersagedaten empfangen werden.

HINWEIS: Für Positionen auf einem Ozean oder einem anderen großen Gewässer ist eine Marinevorhersage enthalten, sofern verfügbar. Falls Sie keine Marinevorhersage erhalten, wählen Sie eine Position, die weiter von der Küste entfernt ist.

Nachdem das Gerät den Download der Daten abgeschlossen hat, können Sie sich die Vorhersage jederzeit ansehen, bis alle Informationen der Vorhersage abgelaufen sind. Sie können die Vorhersage auch jederzeit aktualisieren.

HINWEIS: Für die Aktualisierung einer Vorhersage fallen Gebühren für die Datennutzung oder zusätzliche Nutzungskosten an.

Aktualisieren von inReach® Wettervorhersagen

Sie können eine inReach Wettervorhersage aktualisieren, die abgelaufen ist oder veraltete Daten enthält. Für die Aktualisierung einer Vorhersage fallen dieselben Gebühren für die Datennutzung oder dieselben zusätzlichen Kosten an wie für die Anforderung einer Vorhersage.

HINWEIS: Wenn das inReach Mini 3 Satelliten-Kommunikationsgerät über die Garmin Explore™ App mit dem Internet verbunden ist, werden Wettervorhersagen automatisch aktualisiert und es fallen keine zusätzlichen Gebühren dafür an. Eine Option für die manuelle Aktualisierung ist nicht verfügbar.

- 1 Drücken Sie auf der Startseite die Taste ▲ bzw. ▼, um die Apps zu durchblättern.
- 2 Wählen Sie **Wetter**.
- 3 Drücken Sie **OK**, um das Optionsmenü zu öffnen.
- 4 Wählen Sie **Aktualisieren**.

Das Gerät fordert eine aktualisierte Vorhersage an. Wenn Sie die Vorhersage für Eigene Position aktualisieren, fordert das Gerät eine aktualisierte Vorhersage für die aktuelle Position an. Es kann mehrere Minuten dauern, bis die aktualisierten Wettervorhersagedaten empfangen werden.

Löschen von Wetterpositionen

Eine Wetterposition muss eingerichtet sein, damit Sie sie löschen können ([Einrichten von Wetterpositionen](#), Seite 18).

Sie können eine abgelaufene Vorhersage oder eine Vorhersage für eine nicht mehr benötigte Position löschen.

- 1 Drücken Sie auf der Startseite die Taste ▲ bzw. ▼, um die Apps zu durchblättern.
- 2 Wählen Sie **Wetter**.
- 3 Drücken Sie **OK**, um das Optionsmenü zu öffnen.
- 4 Wählen Sie **Position ändern > Bearb. > Position wählen > **.

Navigation

Erfassen von GPS-Satellitensignalen

Zum Nutzen der GPS-Navigationsfunktionen müssen Sie Satellitensignale erfassen.

Beim Einschalten des Navigationsgeräts muss der GPS-Empfänger Satellitendaten erfassen und die aktuelle Position bestimmen. Die zum Erfassen der Satellitensignale erfasste Zeit ist von verschiedenen Faktoren abhängig, u. a. davon, wie weit Sie sich von der Position entfernt haben, an der Sie das Navigationsgerät zuletzt verwendet haben, ob Sie eine ungehinderte Sicht zum Himmel haben und wie viel Zeit seit der letzten Verwendung des Navigationsgeräts vergangen ist. Wenn Sie das Navigationsgerät zum ersten Mal einschalten, kann die Satellitenerfassung mehrere Minuten dauern.

- 1 Schalten Sie das Gerät ein.
- 2 Öffnen Sie die Karte oder starten Sie eine Aktivität.
- 3 Warten Sie, während das Gerät Satelliten erfasst.
Das Erfassen von Satellitensignalen kann bis zu 60 Sekunden dauern.
- 4 Begeben Sie sich bei Bedarf an eine Stelle, an der weder hohe Gebäude noch Bäume den Empfang stören.

Verschieben und Zoomen der Karte

- 1 Drücken Sie auf der Startseite die Taste ▲ bzw. ▼, um die Apps zu durchblättern.
- 2 Wählen Sie **Karte**.
- 3 Drücken Sie **OK**, um das Optionsmenü zu öffnen.
- 4 Wählen Sie **Verschieben/Zoomen**.
- 5 Wählen Sie eine Option:
 - Drücken Sie **OK**, um zwischen Verschieben nach oben und unten, Verschieben nach links und rechts oder Zoomen zu wechseln.
 - Verschieben Sie die Karte oder drücken Sie ▲ bzw. ▼, um verschiedene Bereiche anzuzeigen.
 - Ziehen Sie auf dem Touchscreen zwei Finger von außen nach innen zusammen oder von innen nach außen auseinander oder drücken Sie + und -, um die Kartenansicht zu vergrößern und zu verkleinern.
TIPP: Tippen Sie zweimal auf die Karte, um die Ansicht schnell zu vergrößern.
 - Drücken Sie zweimal die Taste **BACK**, um den Vorgang zu beenden.

Navigieren mit TracBack®

Sie können während der Aufzeichnung einer Aktivität zurück zum Startpunkt des Wegs navigieren.

HINWEIS: Dies bietet sich an, wenn Sie sich verlaufen und den Weg zurück zum Camp oder zum Anfang des Wanderwegs finden möchten.

- 1 Halten Sie im Hauptmenü die Taste **BACK** gedrückt, um das Aktionsmenü zu öffnen.
- 2 Wählen Sie **Navigieren > TracBack**.
- 3 Wählen Sie **TracBack bearbeiten**.
- 4 Wählen Sie das Ziel und anschließend das Zeitintervall.
- 5 Drücken Sie ▼, um die aufgezeichneten Punkte zu durchblättern.
- 6 Drücken Sie **OK**, um einen Punkt auszuwählen, zu dem Sie navigieren möchten.
- 7 Wählen Sie den Umschalter **Direkte Route**, um auf der kürzesten Route zurück zum Start zu navigieren.
- 8 Drücken Sie **BACK**.
- 9 Wählen Sie **Navigieren > Start**, um die Navigation zu starten.

Navigieren zu bekannten Koordinaten

- 1 Halten Sie im Hauptmenü die Taste **BACK** gedrückt, um das Aktionsmenü zu öffnen.
- 2 Wählen Sie **Navigieren > Koordinaten**.
- 3 Geben Sie die Koordinaten ein.
- 4 Drücken Sie **OK**, um die Navigation zu starten.

Anzeigen der aktuellen Koordinaten

- 1 Halten Sie im Hauptmenü die Taste **BACK** gedrückt, um das Aktionsmenü zu öffnen.
- 2 Wählen Sie **Navigieren > Koordinaten**.

3 Die aktuellen Koordinaten werden angezeigt.

Navigieren mit der Funktion „Peilen und los“

Sie können mit dem Gerät auf ein Objekt in der Ferne zeigen, die Richtung speichern und zu dem Objekt navigieren.

- 1 Halten Sie im Hauptmenü die Taste **BACK** gedrückt, um das Aktionsmenü zu öffnen.
- 2 Wählen Sie **Navigieren > Peilen und los**.
- 3 Zeigen Sie mit dem Gerät auf ein Objekt.
- 4 Drücken Sie **OK**, um die Navigation zu starten.

Anhalten der Navigation

- 1 Halten Sie im Hauptmenü die Taste **BACK** gedrückt, um das Aktionsmenü zu öffnen.
- 2 Wählen Sie **Navigation anhalten**.

Kompass

Navigieren mit dem Kompass

Bei der Navigation zu einem Ziel zeigt ▲ immer die Richtung zum Ziel an und nicht die Richtung, in die Sie sich bewegen. Wenn ▲ auf dem elektronischen Kompass nach oben zeigt, bewegen Sie sich direkt auf das Ziel zu. Wenn ▲ in eine andere Richtung zeigt, drehen Sie sich, bis das Symbol auf dem Kompass nach oben zeigt.

- 1 Beginnen Sie mit der Navigation zu einem Ziel ([Navigation, Seite 20](#)).
- 2 Während die Navigationsseite angezeigt wird, drehen Sie sich, bis ▲ auf dem Kompass nach oben zeigt. Bewegen Sie sich dann in diese Richtung zum Ziel.

Kalibrieren des Kompasses

HINWEIS

Kalibrieren Sie den elektronischen Kompass im Freien. Erhöhen Sie die Richtungsgenauigkeit, indem Sie sich nicht in der Nähe von Gegenständen aufhalten, die Magnetfelder beeinflussen, z. B. Autos, Gebäude oder überirdische Stromleitungen.

Falls das Kompassverhalten uneinheitlich ist, z. B. wenn Sie weite Strecken zurückgelegt haben oder starke Temperaturschwankungen aufgetreten sind, können Sie den Kompass manuell kalibrieren.

- 1 Drücken Sie auf der Startseite die Taste ▲ bzw. ▼, um die Apps zu durchblättern.
- 2 Wählen Sie **Kompass**.
- 3 Drücken Sie **OK**, um das Optionsmenü zu öffnen.
- 4 Wählen Sie **Kalibrieren**.
- 5 Folgen Sie den Anweisungen auf dem Display.

Einrichten der Kompassrichtung

- 1 Drücken Sie auf der Startseite die Taste ▲ bzw. ▼, um die Apps zu durchblättern.
- 2 Wählen Sie **Kompass**.
- 3 Drücken Sie **OK**, um das Optionsmenü zu öffnen.
- 4 Wählen Sie **Richtung festlegen**.
- 5 Zeigen Sie mit der oberen Seite des Geräts in die gewünschte Richtung und wählen Sie **Richtung festlegen**.
Wenn Sie von der Richtung abweichen, werden auf dem Kompass die richtige Richtung und der Grad der Abweichung angezeigt.

Kompass Einstellungen

Drücken Sie auf der Startseite die Taste ▲ bzw. ▼, um die Apps zu durchblättern, und wählen Sie **Kompass**. Wählen Sie anschließend **Einstellungen**.

Zielrichtung (°): Legt die Richtungsreferenz fest.

Karte

▲ kennzeichnet die aktuelle Position auf der Karte. Während Sie sich fortbewegen, verschiebt sich ▲ und zeigt Ihren Weg an. Abhängig vom Zoom-Maßstab werden evtl. Wegpunktnamen und Symbole auf der Karte

angezeigt. Sie können die Ansicht der Karte vergrößern, um weitere Details zu sehen. Wenn Sie zum Ziel navigieren, wird die Route durch eine farbige Linie auf der Karte markiert.

Ändern der Kartenausrichtung

- 1 Drücken Sie auf der Startseite die Taste ▲ bzw. ▼, um die Apps zu durchblättern.
- 2 Wählen Sie **Karte**.
- 3 Drücken Sie **OK**, um das Optionsmenü zu öffnen.
- 4 Wählen Sie **Ausrichtung**.
- 5 Wählen Sie eine Option:
 - Wählen Sie **Norden oben**, um Norden oben auf der Karte anzuzeigen.
 - Wählen Sie **Fahrtrichtung**, um die aktuelle Bewegungsrichtung oben auf der Karte anzuzeigen.

Wegpunkte

Wegpunkte sind Positionen, die Sie auf dem Gerät aufzeichnen und speichern. Wegpunkte können anzeigen, wo Sie sich gerade befinden, wohin Sie sich begeben oder wo Sie waren.

Speichern der aktuellen Position als Wegpunkt

- 1 Halten Sie im Hauptmenü die Taste **BACK** gedrückt, um das Aktionsmenü zu öffnen.
- 2 Wählen Sie **Wegpunkt markieren**.

Speichern einer Nachrichtenposition als Wegpunkt

Wenn Sie eine Nachricht senden oder eine Nachricht von einem anderen Gerät mit inReach® Technologie erhalten, enthält die Nachricht evtl. Positionsdaten. Bei diesen Nachrichten können Sie die Position, von der die Nachricht gesendet wurde, als Wegpunkt speichern.

- 1 Drücken Sie auf der Startseite die Taste ▲ bzw. ▼, um die Apps zu durchblättern.
- 2 Wählen Sie **Messenger** und anschließend eine Unterhaltung mit Positionsdaten.
- 3 Wählen Sie eine Nachricht.
- 4 Drücken Sie **OK**, um das Optionsmenü zu öffnen.
- 5 Wählen Sie **Auf Karte zeigen**.
- 6 Blättern Sie nach unten zur Koordinatenseite.
- 7 Drücken Sie **OK**, um das Optionsmenü zu öffnen.
- 8 Wählen Sie **Wegpunkt markieren**.

Speichern von Positionen auf der Karte als Wegpunkt

Sie können eine Position auf der Karte als Wegpunkt speichern.

- 1 Drücken Sie auf der Startseite die Taste ▲ bzw. ▼, um die Apps zu durchblättern.
- 2 Wählen Sie **Karte**.
- 3 Wählen Sie eine Option:
 - Tippen Sie auf das Display, um eine Position auszuwählen.
 - Drücken Sie **OK** und wählen Sie **Verschieben/Zoomen**. Verschieben Sie den Cursor an eine neue Position und drücken Sie **BACK**.
- 4 Drücken Sie **OK**.
- 5 Wählen Sie **Wegpunkt markieren**.

Navigieren zu einem Wegpunkt

- 1 Halten Sie im Hauptmenü die Taste **BACK** gedrückt, um das Aktionsmenü zu öffnen.
- 2 Wählen Sie **Navigieren > Favoriten >  > Wegpunkte**.
- 3 Wählen Sie einen Wegpunkt.
- 4 Wählen Sie **Navigieren > Start**.

Bearbeiten von Wegpunkten

- 1 Drücken Sie auf der Startseite die Taste ▲ bzw. ▼, um die Apps zu durchblättern.
- 2 Wählen Sie **Favoriten >  > Wegpunkte**.
- 3 Wählen Sie einen Wegpunkt.
- 4 Blättern Sie nach oben oder unten.

- 5 Drücken Sie **OK**, um das Optionsmenü zu öffnen.
- 6 Wählen Sie **Details bearbeiten**.
- 7 Wählen Sie eine Option:
 - Wählen Sie **Name**, um den Namen des Wegpunkts zu ändern.
 - Wählen Sie **Symbol**, um das Symbol für den Wegpunkt zu bearbeiten.
 - Wählen Sie **Position**, um die GPS-Koordinaten des Wegpunkts zu ändern.
- 8 Geben Sie die neuen Informationen ein.

Löschen von Wegpunkten

- 1 Drücken Sie auf der Startseite die Taste ▲ bzw. ▼, um die Apps zu durchblättern.
- 2 Wählen Sie **Favoriten >  > Wegpunkte**.
- 3 Wählen Sie einen gespeicherten Wegpunkt.
- 4 Blättern Sie auf der Karte nach oben oder unten.
- 5 Drücken Sie **OK**, um das Optionsmenü zu öffnen.
- 6 Wählen Sie **Löschen**.

Strecken

Strecken können mehrere Ziele haben. Die Navigation kann von Punkt zu Punkt oder auf routingfähigen Straßen erfolgen. Sie können Strecken in der Garmin Explore™ App erstellen und speichern.

Navigieren gespeicherter Strecken

- 1 Halten Sie im Hauptmenü die Taste **BACK** gedrückt, um das Aktionsmenü zu öffnen.
- 2 Wählen Sie **Navigieren > Favoriten >  > Strecken**.
- 3 Wählen Sie eine Strecke.
- 4 Drücken Sie **OK**, um das Optionsmenü zu öffnen.
- 5 Wählen Sie **Los**.

Umkehren von Strecken

Sie können die Start- und Endpunkte der Strecke vertauschen, um in umgekehrter Richtung zu navigieren.

- 1 Halten Sie im Hauptmenü die Taste **BACK** gedrückt, um das Aktionsmenü zu öffnen.
- 2 Wählen Sie **Navigieren > Favoriten >  > Strecken**.
- 3 Wählen Sie eine Strecke.
- 4 Blättern Sie nach unten.
- 5 Drücken Sie **OK**, um das Optionsmenü zu öffnen.
- 6 Wählen Sie **Strecke umkehren**.

Aktivitäten

Während des Trackings zeichnet das Gerät den Weg als Aktivität auf. Sie können Details zur Aktivität anzeigen, u. a. Distanz und Zeit, und den Weg der Aktivität auf einer Karte sehen.

Starten von Aktivitäten

Verwenden Sie die Funktion Aktivität starten, um die Aktivitätsoptionen auszuwählen und sich schnell auf den Weg zu machen. Das Gerät speichert die Auswahl für das nächste Mal, wenn Sie eine Aktivität starten.

- 1 Wählen Sie im Hauptmenü die Option **Aktivität starten**.
- 2 Wählen Sie die Aktivitätsoptionen:
 - Wählen Sie **Tracking** und aktivieren Sie den Umschalter, um das inReach® Tracking beim Starten der Aktivität zu aktivieren.
 - Wählen Sie **Tracking > Sendeintervall**, um festzulegen, wie häufig das Gerät einen Trackpunkt aufzeichnet und über das Satellitennetzwerk sendet, wenn Sie sich fortbewegen.
 - Wählen Sie **Navigation**, um mit der Navigation zu einem Ziel zu beginnen ([Navigation, Seite 20](#)).
 - Wählen Sie **Hochdetailliert**, um Ihre Position aufzuzeichnen und die Tracklinie häufiger im Gerätespeicher zu aktualisieren, als es bei der Standardeinstellung vorgesehen ist.
 - Wählen Sie **Auto-Start**, damit das Gerät eine Aktivitätsaufzeichnung startet, wenn Sie das Gerät ein- oder ausschalten, nachdem eine vorherige Aktivität gespeichert oder verworfen wurde.
 - Wählen Sie **Aktivität**, um einen Aktivitätstyp auszuwählen.



- Wählen Sie **Trackfarbe**, um die Farbe der Trackaufzeichnung zu ändern.
- 3 Begeben Sie sich im Freien an eine für den Empfang geeignete Stelle.
 - 4 Wählen Sie **Start** und warten Sie, während das Gerät Satelliten erfasst.
Das Gerät beginnt damit, den Weg als Teil der Aktivität aufzuzeichnen.

Anpassen der aktuellen Aktivität



- 1 Wählen Sie beim Aufzeichnen einer Aktivität die aktuelle Aktivität und anschließend die Option  > **Aktivitätssteuerungen**.
- 2 Wählen Sie eine Option:
 - Wählen Sie **Tracking**, um das inReach® Tracking zu aktivieren oder zu deaktivieren.
 - Wählen Sie **Navigation**, um zu einem Ziel zu navigieren.
 - Wählen Sie **Hochdetailliert**, um die Position aufzuzeichnen und die Tracklinie häufiger zu aktualisieren, als es bei der Standardeinstellung vorgesehen ist.
 - Wählen Sie **Auto-Start**, damit das Gerät eine Aktivitätsaufzeichnung startet, wenn Sie das Gerät ein- oder ausschalten, nachdem eine vorherige Aktivität gespeichert oder verworfen wurde.
 - Wählen Sie **Aktivität**, um einen Aktivitätstyp zu wählen.
 - Wählen Sie **Trackfarbe**, um die Farbe des auf der Karte angezeigten Tracks zu ändern.

Anzeigen der aktuellen Aktivität

Wenn Sie das Tracking starten, zeichnet das Gerät den Weg als Aktivität auf ([Starten des Trackings, Seite 9](#)).

- 1 Drücken Sie auf der Startseite die Taste  bzw. , um die Apps zu durchblättern.
- 2 Wählen Sie **Favoriten > Aktuelle Aktivität**.
- 3 Blättern Sie nach oben oder unten, um Aktivitäten-Details anzuzeigen.

Navigieren gespeicherter Aktivitäten

- 1 Drücken Sie auf der Startseite die Taste  bzw. , um die Apps zu durchblättern.
- 2 Wählen Sie **Favoriten >  > Aktivitäten**.
- 3 Wählen Sie eine Aktivität aus.
- 4 Wählen Sie **Navigieren > Start**.

Stoppen der aktuellen Aktivität

- 1 Wählen Sie beim Aufzeichnen einer Aktivität im Hauptmenü die aktuelle Aktivität und anschließend die Option  > **Aktivitätssteuerungen**.
- 2 Wählen Sie **Stopp**.
- 3 Wählen Sie eine Option:
 - Wählen Sie **Weiter**, um die aktuelle Aktivität fortzusetzen.
 - Wählen Sie **Speichern**, um die Aktivität zu speichern.
 - Wählen Sie **TracBack**, um zurück zum Startpunkt der Aktivität zu navigieren ([Navigieren mit TracBack®, Seite 20](#)).
 - Wählen Sie **Verwerfen**, um die Aktivität zu verwerfen.

Anpassen des Geräts

Toneinstellungen

Drücken Sie auf der Startseite die Taste ▲ bzw. ▼, um die Apps zu durchblättern. Wählen Sie **Einstellungen > Töne**.

Alles stumm: Schaltet alle Töne des Geräts stumm.

Lautstärke: Richtet die Lautstärke des Geräts ein.

Nachrichteneingang: Legt fest, welcher Ton beim Empfang von Nachrichten ertönt.

Nachricht gesendet: Legt fest, welcher Ton beim Senden von Nachrichten ertönt.

Kritischer Alarm: Legt fest, welcher Ton bei einem kritischen Alarm ertönt.

Klingeln, bis gelesen: Legt fest, dass das Gerät klingelt, bis Sie eine neue Nachricht gelesen haben. Diese Funktion ist in lauten Umgebungen nützlich.

Smartphone-Einstellungen

Drücken Sie auf der Startseite die Taste ▲ bzw. ▼, um die Apps zu durchblättern. Wählen Sie **Einstellungen > Telefon**.

Status: Aktiviert die drahtlose Bluetooth® Technologie.

Smartphone koppeln: Koppelt das Gerät mit einem kompatiblen Smartphone mit Bluetooth. Diese Einstellung ermöglicht es Ihnen, Bluetooth Online-Funktionen über die Garmin Explore™ App oder die Garmin Messenger™ App zu nutzen.

Einstellungen der inReach-Fernbedienung

Der Zugriff auf einige inReach® Mini 3/3 Plus Funktionen ist über ein anderes kompatibles Gerät mit drahtloser ANT® Technologie möglich, z. B. über die fēnix® Uhr. Verwenden Sie die inReach-Fernbedienung, um eingehende Nachrichten anzuzeigen, Check-In-Nachrichten zu senden, das Tracking zu starten und zu stoppen und einen SOS-Notruf zu initiieren oder abzubrechen.

Drücken Sie auf der Startseite die Taste ▲ bzw. ▼, um die Apps zu durchblättern. Wählen Sie **Einstellungen > inReach-Fernbedienung**.

Status: Aktiviert oder deaktiviert die Funktion für die inReach-Fernbedienung und ermöglicht es Ihnen, über ein anderes kompatibles Gerät auf einige inReach Funktionen zuzugreifen

Gerätenummer: Zeigt die Gerätenummer für den ANT Kanal an.

Verifizierte Geräte: Zeigt eine Liste verifizierter Geräte an, mit denen dieses Gerät drahtlos eine Verbindung herstellen kann.

Tracking-Einstellungen

Drücken Sie auf der Startseite die Taste ▲ bzw. ▼, um die Apps zu durchblättern. Wählen Sie **Einstellungen > Tracking**.

Sendeintervall: Legt fest, wie häufig das Gerät einen Trackpunkt aufzeichnet und über das Satellitennetzwerk sendet.

HINWEIS: Die Frequenz für das Sendintervall wirkt sich auf die Akkulaufzeit aus ([Informationen zum Akku, Seite 28](#)).

Aktivitätsaufzeichnung: Legt den bei der Aktivitätsaufzeichnung verwendeten Detailgrad fest. Bei der Option Hochdetailliert erfolgt die Aufzeichnung der Position und die Aktualisierung der Tracklinie im Gerätespeicher häufiger als bei der Option Standard.

HINWEIS: Aufzeichnungen mit mehr Details verringern die Akkulaufzeit ([Informationen zum Akku, Seite 28](#)).

Auto-Start: Legt fest, dass das Gerät das Tracking startet, wenn Sie das Gerät einschalten.

Karteneinstellungen

Drücken Sie auf der Startseite die Taste ▲ bzw. ▼, um die Apps zu durchblättern. Wählen Sie **Einstellungen > Karte**.

Wegpunkte: Dient zum Ein- oder Ausblenden von Wegpunkten auf der Karte.

Wegpunktbezeichnungen: Dient zum Ein- oder Ausblenden der Wegpunktbezeichnungen auf der Karte.

Trackpunkte: Dient zum Ein- oder Ausblenden der Trackpunkte auf der Karte.

Nachrichten: Dient zum Ein- oder Ausblenden von Nachrichten auf der Karte.

Auto-Zoom: Legt automatisch den Zoom-Maßstab zur optimalen Benutzung der Karte fest. Ist Aus aktiviert, müssen Sie die Ansicht manuell vergrößern oder verkleinern.

Ausrichtung: Legt die Ausrichtung der Karte fest. Mit Norden oben wird Norden immer am oberen Seitenrand angezeigt. Mit Fahrtrichtung wird die aktuelle Bewegungsrichtung am oberen Seitenrand angezeigt.

Systemeinstellungen

Drücken Sie auf der Startseite die Taste ▲ bzw. ▼, um die Apps zu durchblättern. Wählen Sie **Einstellungen > System**.

Display und Helligkeit: Passt die Beleuchtungshelligkeit an sowie den Zeitraum, nach dem die Beleuchtung ausgeschaltet wird.

Sprache: Stellt die Textsprache des Geräts ein.

HINWEIS: Das Ändern der Textsprache wirkt sich nicht auf Benutzereingaben oder Kartendaten aus.

Tastatur: Aktiviert Tastatursprachen.

Standardtastatur: Richtet den Typ der Standardtastatur ein.

Kenncode: Richtet einen vierstelligen Kenncode zum Schützen Ihres Geräts ein (*Einrichten des Geräte-Kenncodes, Seite 27*).

Kompasskalibrierung: Kalibriert den Kompass (*Kalibrieren des Kompasses, Seite 21*).

Zeit: Richtet das Zeitformat und die Zeitzone ein (*Zeiteinstellungen, Seite 26*).

Einheiten: Richtet das Positionsformat und die Maßeinheiten für das Gerät ein (*Einheiteneinstellungen, Seite 26*).

Foto- und Sprachnachrichten automatisch herunterladen: Legt fest, dass das Gerät Foto- und Sprachnachrichten automatisch herunterlädt.

HINWEIS: Diese Option ist nur auf Ihrem inReach® Mini 3 Plus Satelliten-Kommunikationsgerät verfügbar.

Nachrichtenmodus: Im Modus Leistung wird fortwährend auf eingehende inReach Nachrichten gewartet, was die Akkulaufzeit reduziert. Im Modus Wenig Strom ist die Akkulaufzeit länger, da eingehende inReach Nachrichten seltener abgerufen werden (*Informationen zum Akku, Seite 28*).

HINWEIS: Diese Option ist nur auf Ihrem inReach Mini 3 Plus Satelliten-Kommunikationsgerät verfügbar.

Satellit: Legt die Optionen für das Satellitensystem fest (*Satelliteneinstellungen, Seite 27*).

USB-Modus: Richtet das Gerät so ein, dass beim Herstellen einer Verbindung mit dem Computer der Massenspeichermodus oder der Garmin® Modus verwendet wird.

Externe Stromversorgung: Schaltet das Gerät automatisch aus, wenn das Gerät von der externen Stromversorgung getrennt wird.

Zurücksetzen: Setzt Benutzerdaten und -einstellungen zurück (*Zurücksetzen aller Standardeinstellungen, Seite 32*).

Software-Update: Installiert Software-Updates, die auf das Gerät heruntergeladen wurden.

Info: Zeigt IMEI-Nummer, Autorisierungscode, Software, Lizenz und aufsichtsrechtliche Informationen an.

Zeiteinstellungen

Drücken Sie auf der Startseite die Taste ▲ bzw. ▼, um die Apps zu durchblättern. Wählen Sie **Einstellungen > System > Zeit**.

Zeitformat: Legt fest, ob die Zeit vom Gerät im 12-Stunden- oder 24-Stunden-Format angezeigt wird.

Zeitzone: Legt die Zeitzone für das Gerät fest.

Sommerzeit: Richtet das Gerät zur Verwendung der Sommerzeit ein. Diese Option ist nicht verfügbar, wenn für Zeitzone die Option Automatisch ausgewählt ist.

Einheiteneinstellungen

Drücken Sie auf der Startseite die Taste ▲ bzw. ▼, um die Apps zu durchblättern. Wählen Sie **Einstellungen > System > Einheiten**.

Positionsformat: Legt das Format fest, das für geografische Positionskoordinaten und das von der Karte genutzte Koordinatensystem verwendet wird (*Positionsformateinstellungen, Seite 27*).

Tempo/Distanz: Richtet die Maßeinheit für Distanzen ein.

Windgeschwindigkeit: Richtet die Maßeinheit für die Windgeschwindigkeit ein.

Temperatur: Legt die Temperatureinheiten fest: Fahrenheit (°F) oder Celsius (°C).

Zielrichtung (°): Legt die auf dem Kompass verwendete Nordreferenz fest (wahre oder magnetische Nordrichtung).

Positionsformateinstellungen

HINWEIS: Sie sollten das Positionsformat oder das Koordinatensystem des Kartenbezugssystems nur ändern, wenn Sie eine Karte verwenden, für die ein anderes Positionsformat erforderlich ist.

Drücken Sie auf der Startseite die Taste ▲ bzw. ▼, um die Apps zu durchblättern. Wählen Sie **Einstellungen > System > Einheiten > Positionsformat**.

Format: Legt das Positionsformat fest, in dem Positionsangaben angezeigt werden.

Kartenbezugssystem: Stellt das Koordinatensystem ein, nach dem die Karte strukturiert ist.

Sphäroid: Zeigt das vom Gerät verwendete Koordinatensystem an. Das Standard-Koordinatensystem ist WGS 84.

Satelliteneinstellungen

Sie können die vom Gerät verwendeten Satellitensysteme ändern. Weitere Informationen zu Satellitensystemen finden Sie unter garmin.com/aboutGPS.

Drücken Sie auf der Startseite die Taste ▲ bzw. ▼, um die Apps zu durchblättern. Wählen Sie **Einstellungen > System > Satellit**.

Nur GPS: Aktiviert das GPS-Satellitensystem.

Multi-GNSS: Aktiviert mehrere Satellitensysteme. Die gemeinsame Verwendung mehrerer Satellitensysteme bietet in schwierigen Umgebungen eine bessere Leistung und erfasst die Position schneller als bei der ausschließlichen Verwendung des GPS. Allerdings kann bei der Verwendung mehrerer Systeme die Akku-Laufzeit kürzer sein als bei der ausschließlichen Verwendung des GPS.

Alle + Multiband: Aktiviert mehrere Satellitensysteme auf mehreren Frequenzbändern. Multiband-Systeme nutzen mehrere Frequenzbänder und ermöglichen einheitlichere Trackaufzeichnungen, eine optimierte Positionsfindung, eine optimierte Mehrwegeausbreitung und weniger atmosphärische Fehler, wenn das Gerät in schwierigen Umgebungen verwendet wird. Allerdings kann bei der Verwendung mehrerer Systeme die Akku-Laufzeit kürzer sein als bei der ausschließlichen Verwendung des GPS.

Einrichten des Geräte-Kenncodes

HINWEIS

Falls Sie den Kenncode dreimal falsch eingeben, wird das Gerät vorübergehend gesperrt. Nach fünf falschen Eingaben wird das Gerät gesperrt, bis Sie den Kenncode in der Garmin Messenger™ App zurücksetzen. Falls Sie das Gerät nicht mit dem Smartphone gekoppelt haben, löscht es Ihre Daten und stellt nach fünf falschen Eingaben die Werkseinstellungen wieder her.

Sie können einen Geräte-Kenncode einrichten, damit unbefugte Benutzer das Gerät nicht verwenden können.

1 Wählen Sie eine Option:

- Wählen Sie beim Vornehmen der Grundeinstellungen die Option **Kenncode erstellen**, wenn Sie dazu aufgefordert werden.
- Drücken Sie ▲ bzw. ▼, um die Apps-Liste zu durchblättern, und wählen Sie **Einstellungen > System > Kenncode > Kenncode festlegen**.

2 Geben Sie einen vierstelligen Kenncode ein.

3 Geben Sie den Kenncode erneut ein.

Standardmäßig müssen Sie den Kenncode sofort nach dem Einschalten des Geräts eingeben oder wenn sich das Display wieder einschaltet. Mit der Einstellung Kenncode erforderlich können Sie ein Zeitintervall einrichten, bevor die Eingabe des Kenncodes erforderlich ist.

Geräteinformationen

Produkt-Updates

Installieren Sie auf dem Computer Garmin Express™ (www.garmin.com/express). Installieren Sie auf dem Smartphone die Garmin Explore™ App.

So erhalten Sie einfachen Zugriff auf folgende Dienste für Garmin® Geräte:

- Software-Updates
- Hochladen von Daten in Garmin Explore
- Produktregistrierung

Einrichten von Garmin Express™

- 1 Verbinden Sie das Gerät per USB-Kabel mit dem Computer.
- 2 Rufen Sie die Website garmin.com/express auf.
- 3 Folgen Sie den Anweisungen auf dem Bildschirm.

Weitere Informationsquellen

Weitere Informationen zu diesem Produkt finden Sie auf der Garmin® Website.

- Unter support.garmin.com finden Sie zusätzliche Handbücher, Artikel und Software-Updates.
- Rufen Sie die Website buy.garmin.com auf, oder wenden Sie sich an einen Garmin Händler, wenn Sie weitere Informationen zu optionalen Zubehör- bzw. Ersatzteilen benötigen.

Technische Daten

Akkutyp	Wiederaufladbarer, integrierter Lithium-Ionen-Akku
Akkukapazität	1800 mAh
Wasserdichtigkeit	IEC 60529 IP67 ¹
Betriebstemperaturbereich	-20 °C bis 60 °C (-4 °F bis 140 °F)
Ladetemperaturbereich	-20 °C bis 0 °C (-4 °F bis 32 °F) – Langsames Laden bis zur vollen Kapazität 0 °C bis 45 °C (32 °F bis 113 °F) – Laden mit voller Geschwindigkeit bis zur vollen Kapazität 45 °C bis 60 °C (113 °F bis 140 °F) – Laden mit voller Geschwindigkeit bis zur reduzierten Kapazität
Funkfrequenz	2400 bis 2483,5 MHz < 13 dBm 1610 bis 1626,5 MHz < -3 dBW/4 KHz

Informationen zum Akku

Die tatsächliche Akku-Laufzeit hängt von den Geräteeinstellungen ab sowie davon, ob Sie eine hochdetaillierte Aktivität aufzeichnen oder das Tracking mit einem hohen Intervall erfolgt. Stellen Sie zum Optimieren der Akkulaufzeit sicher, dass eine freie Sicht zum Himmel besteht.

inReach® Mini 3

Modus	Akkulaufzeit
10-minütiges Tracking-Sendeintervall	Bis zu 350 Stunden
10-minütiges Tracking-Sendeintervall und hochdetaillierte Aktivitätsaufzeichnung (GPS-Modus)	Bis zu 170 Stunden
10-minütiges Tracking-Sendeintervall und hochdetaillierte Aktivitätsaufzeichnung (Modus mit allen Satellitensystemen)	Bis zu 120 Stunden
2-minütiges Tracking-Sendeintervall	Bis zu 105 Stunden
Ausgeschaltet	Bis zu 1 Jahr

inReach Mini 3 Plus

Modus	Akkulaufzeit
Energiespar-Nachrichtenmodus mit 10-minütigem Tracking-Sendeintervall	Bis zu 350 Stunden
Leistungsnachrichtenmodus mit 10-minütigem Tracking-Sendeintervall	Bis zu 95 Stunden

¹ Das Gerät ist vor dem Eindringen von Staub geschützt und ist bis zu einer Tiefe von 1 m bis zu 30 Minuten lang wasserbeständig.

Modus	Akkulaufzeit
Leistungsnachrichtenmodus mit 10-minütigem Tracking-Sendeintervall und hochdetaillierter Aktivitätsaufzeichnung (GPS-Modus)	Bis zu 75 Stunden
Leistungsnachrichtenmodus mit 10-minütigem Tracking-Sendeintervall und hochdetaillierter Aktivitätsaufzeichnung (Modus mit allen Satellitensystemen)	Bis zu 60 Stunden
Leistungsnachrichtenmodus mit 2-minütigem Tracking-Sendeintervall	Bis zu 55 Stunden
Ausgeschaltet	Bis zu 1 Jahr

Anzeigen aufsichtsrechtlicher E-Label- und Compliance-Informationen

Das Etikett für dieses Gerät wird in elektronischer Form bereitgestellt. Das E-Label kann aufsichtsrechtliche Informationen, beispielsweise von der FCC ausgestellte Identifizierungsnummern oder regionale Compliance-Zeichen, die IMEI-Nummer sowie anwendbare Produkt- und Lizenzinformationen enthalten.

- 1 Wählen Sie im Hauptmenü die Option **Einstellungen**.
- 2 Wählen Sie **System**.
- 3 Wählen Sie **Info**.

Anbringen des Adapters für die Montage an der Gehäuserückseite

- 1 Schieben Sie den Clip des Adapters für die Montage an der Gehäuserückseite in die Schlaufe der Befestigungsschlaufe oben am Gerät.



- 2 Verwenden Sie einen T10-TORX-Schraubendreher und die im Lieferumfang enthaltenen Schrauben, um den Adapter für die Montage an der Gehäuserückseite an der Rückseite des Geräts zu befestigen.

Befestigen der Karabinerschleufe

- 1 Führen Sie die kleine Schlaufe der Befestigungsschleufe durch den Schlitz am Gerät.



- 2 Führen Sie das andere Ende der Befestigungsschleife durch die Schlaufe und ziehen Sie es fest.
- 3 Führen Sie den Ring oben durch die Befestigungsschleife.
- 4 Befestigen Sie einen Karabiner am Ring.

Anbringen der Trageschleife

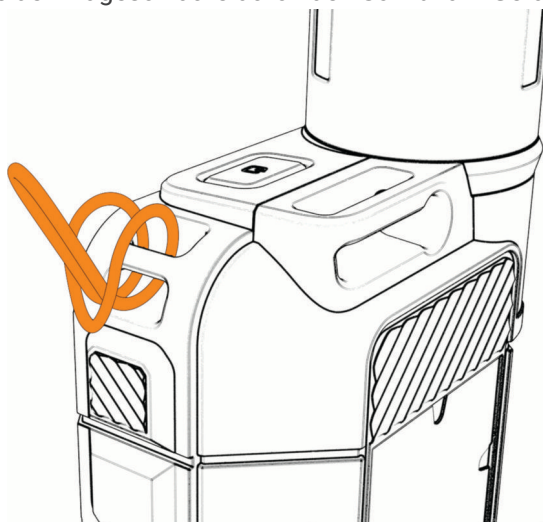

- 1 Führen Sie die kleine Schlaufe der Trageschleife durch den Schlitz am Gerät.



- 2 Führen Sie das andere Ende der Trageschleife durch die kleine Schlaufe, und ziehen Sie es fest.
- 3 Bringen Sie die Trageschleife bei Bedarf an Ihrer Kleidung oder am Rucksack an, um sie während einer Aktivität zu befestigen.





Sperren und Entsperren des Geräts

Sie können die Tasten und den Touchscreen sperren, um eine versehentliche Tastenbetätigung und Touchscreen-Nutzung zu verhindern.

- 1 Halten Sie die Taste  gedrückt.
- 2 Wählen Sie  um das Gerät zu sperren.
- 3 Drücken Sie , um das Gerät zu entsperren.

Sperren und Entsperren des Touchscreens

Sie können das Display sperren, um unbeabsichtigte Eingaben zu vermeiden.

- 1 Halten Sie  gedrückt und wählen Sie , um den Touchscreen zu sperren.
- 2 Halten Sie  gedrückt und drücken Sie , bis Sie  auswählen. Drücken Sie dann **OK**, um den Touchscreen zu entsperren.

Erstellen von Screenshots

Halten Sie **▲** und **OK** gedrückt.

In einer Meldung wird bestätigt, dass der Screenshot erstellt wurde.

Die Bilddatei wird auf dem Laufwerk des Geräts im Ordner „Garmin“ > „Screenshots“ gespeichert.

Pflege des Geräts

HINWEIS

Bewahren Sie das Gerät nicht an Orten auf, an denen es über längere Zeit extrem hohen oder niedrigen Temperaturen ausgesetzt sein kann, da dies zu Schäden am Gerät führen kann.

Bedienen Sie den Touchscreen nie mit harten oder scharfen Gegenständen, da dies zu Schäden am Touchscreen führen kann.

Verwenden Sie keine chemischen Reinigungsmittel, Lösungsmittel, Sonnenschutzmittel oder Insektenschutzmittel, die die Kunststoffteile oder die Oberfläche beschädigen könnten.

Bringen Sie die Schutzkappe sicher an, um Schäden am USB-Anschluss zu vermeiden.

Setzen Sie das Gerät keinen starken Erschütterungen aus, und verwenden Sie es sorgsam. Andernfalls kann die Lebensdauer des Produkts eingeschränkt sein.

Reinigen des Geräts

- 1 Wischen Sie das Gerät mit einem Tuch ab, das mit einer milden Reinigungslösung befeuchtet ist.
- 2 Wischen Sie das Gerät trocken.

Reinigen des USB-Anschlusses

- 1 Schalten Sie das Gerät aus und trennen Sie es von der Stromversorgung.
- 2 Reinigen Sie den USB-Anschluss mit einem weichen, sauberen und fusselfreien Tuch oder mit einem Wattestäbchen.

HINWEIS: Bei Bedarf können Sie das Tuch oder das Wattestäbchen leicht mit Isopropanol befeuchten.

- 3 Lassen Sie das Gerät vollständig trocknen, bevor Sie es mit der Stromversorgung verbinden.

Reinigen des Touchscreens

- 1 Verwenden Sie ein weiches, sauberes und fusselfreies Tuch.
- 2 Befeuchten Sie das Tuch bei Bedarf mit Wasser.
- 3 Wenn Sie ein befeuchtetes Tuch verwenden, schalten Sie das Gerät aus, und trennen Sie es von der Stromversorgung.
- 4 Wischen Sie den Touchscreen vorsichtig mit dem Tuch ab.



Fehlerbehebung

Optimieren der Akkulaufzeit

- Reduzieren Sie die Dauer und die Helligkeit der Beleuchtung ([Systemeinstellungen, Seite 26](#)).
- Reduzieren Sie die Frequenz der Trackingeinstellung **Sendeintervall** ([Tracking-Einstellungen, Seite 25](#)).
- Verwenden Sie für das Aufzeichnen von Aktivitäten den Detailgrad **Standard** ([Tracking-Einstellungen, Seite 25](#)).
- Deaktivieren Sie die Bluetooth® Technologie ([Smartphone-Einstellungen, Seite 25](#)).
- Verwenden Sie auf dem Satelliten-Kommunikationsgerät den Nachrichtenmodus **Wenig Strom** ([Systemeinstellungen, Seite 26](#)).
- Deaktivieren Sie zusätzliche Satellitensysteme ([Satelliteneinstellungen, Seite 27](#)).

Mein Gerät zeigt die falsche Sprache an

Sie können die ausgewählte Sprache des Geräts ändern, falls Sie versehentlich die falsche Sprache ausgewählt haben.

- 1 Blättern Sie auf der Startseite nach unten und wählen Sie .
- 2 Blättern Sie nach unten und wählen Sie .
- 3 Wählen Sie das zweite Element aus der Liste aus.
- 4 Wählen Sie die Sprache.

Zurücksetzen aller Standardeinstellungen

Vor dem Zurücksetzen des Geräts sollten Sie das Gerät mit der Garmin Explore™ App synchronisieren, um die Aktivitätsdaten hochzuladen.

Sie können alle Geräteeinstellungen auf die Werkseinstellungen zurücksetzen.

- 1 Drücken Sie auf der Startseite die Taste ▲ bzw. ▼, um die Apps zu durchblättern.
- 2 Wählen Sie **Einstellungen** > **System** > **Zurücksetzen**.
- 3 Wählen Sie eine Option:
 - Wählen Sie **Werkstandards wiederherstellen**, um alle Geräteeinstellungen auf die Werkseinstellungen zurückzusetzen und alle vom Benutzer eingegebenen Daten und das Aktivitätenprotokoll zu speichern.
 - Wählen Sie **Alle Nachrichten löschen**, um alle Nachrichten auf dem Gerät zu löschen.
 - Wählen Sie **Daten löschen und Einstellungen zurücksetzen**, um alle Geräteeinstellungen auf die Werkseinstellungen zurückzusetzen und alle vom Benutzer eingegebenen Daten und das Aktivitätenprotokoll zu löschen.

Aufladen des inReach® Geräts

HINWEIS

Zum Schutz vor Korrosion sollten Sie den USB-Anschluss, die Schutzkappe und den umliegenden Bereich vor dem Aufladen oder dem Anschließen an einen Computer sorgfältig abtrocknen.

HINWEIS: Das Gerät kann nicht außerhalb des zugelassenen Temperaturbereichs aufgeladen werden (*Technische Daten, Seite 28*).

- 1 Heben Sie die Schutzkappe an ①.

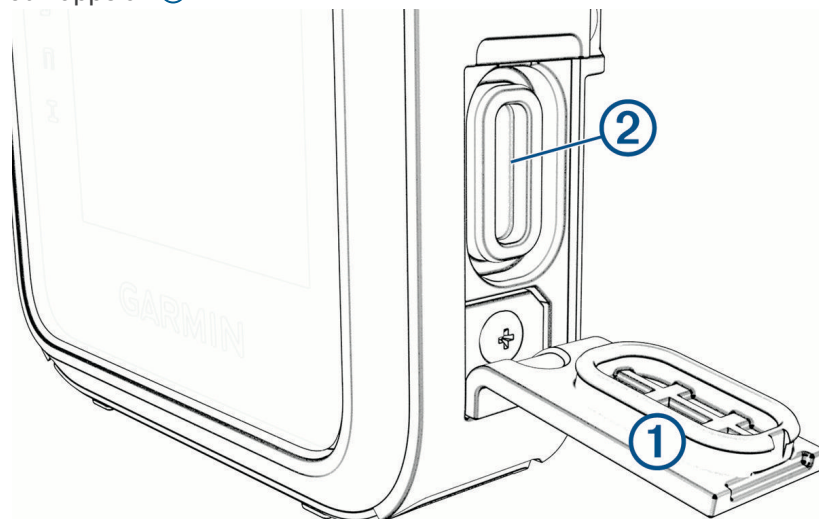

- 2 Schließen Sie das Netzkabel an den Ladeanschluss ② des Geräts an.
- 3 Stecken Sie das andere Ende des Netzkabels in einen kompatiblen AC-Netzadapter.
- 4 Schließen Sie den AC-Netzadapter an eine Steckdose an.
Das Gerät zeigt den aktuellen Akkuladestand an.

Stromsparen beim Aufladen des Geräts

- 1 Schließen Sie das Gerät an eine externe Stromversorgung an.
- 2 Halten Sie die Einschalttaste gedrückt, bis sich das Display ausschaltet.
Das Gerät wechselt in einen Akkulademodus mit geringem Stromverbrauch, und die Ladestandsanzeige wird angezeigt.
HINWEIS: Wenn das Gerät von der Ladequelle nicht ausreichend mit Strom versorgt wird, können Sie es während des Ladevorgangs ausschalten, indem Sie die Einschalttaste gedrückt halten, bis ⏻ angezeigt wird.
- 3 Laden Sie das Gerät vollständig auf.

© 2025 Garmin Ltd. oder deren Tochtergesellschaften

Garmin®, das Garmin Logo, ANT®, fēnix®, inReach® und TracBack® sind Marken von Garmin Ltd. oder deren Tochtergesellschaften und sind in den USA und anderen Ländern eingetragen. Garmin Explore™, Garmin Express™, Garmin Messenger™ und Garmin Response™ sind Marken von Garmin Ltd. oder deren Tochtergesellschaften. Diese Marken dürfen nur mit ausdrücklicher Genehmigung von Garmin verwendet werden.

Die Wortmarke Bluetooth® und die Logos sind Eigentum von Bluetooth SIG, Inc. und werden von Garmin ausschließlich unter Lizenz verwendet. Iridium® ist eine eingetragene Marke von Iridium Satellite LLC. TORX® ist in den USA und anderen Ländern eine eingetragene Marke von Acument Intellectual Properties, LLC. Weitere Marken und Markennamen sind Eigentum ihrer jeweiligen Inhaber.